

# Personal Safety



### ■ Rechtliches zu PSA

Gesetze und Verordnungen regeln, wann und wo PSA eingesetzt werden müssen, und definieren Vorschriften für ihre Herstellung und Zertifizierung. Sie formulieren auch die Rechte und Pflichten von Arbeitgebenden und Arbeitnehmenden: **Arbeitgebende** sind verpflichtet, den Arbeitnehmenden wenn nötig zumutbare PSA zur Verfügung zu stellen. Sie müssen dafür sorgen, dass die Arbeitnehmenden ihre PSA jederzeit bestimmungsgemäss verwenden.

**Arbeitnehmende** sind ihrerseits verpflichtet, die ihnen zur Verfügung gestellten PSA zu benutzen und ihre Wirksamkeit nicht zu beeinträchtigen.

### ■ Informations juridiques sur les EPI

Les lois et ordonnances règlent quand et où les EPI doivent être utilisés et définissent des prescriptions pour leur fabrication et leur certification. Elles formulent également les droits et les obligations des employeurs et des travailleurs: **les employeurs** sont tenus de mettre à la disposition des travailleurs des EPI raisonnables si nécessaire. De leur côté, **les travailleurs** sont tenus d'utiliser les EPI mis à leur disposition et de ne pas en altérer l'efficacité.

### ■ PPE legal

Laws and regulations govern when and where PPE must be used and define rules for its manufacture and certification. They also formulate the rights and obligations of employers and employees: **Employers** are obliged to provide employees with reasonable PPE where necessary. They must ensure that employees use their PPE as intended at all times. **Employees**, for their part, are obliged to use the PPE provided to them and not to impair its effectiveness.

- Anseilschutz
- Protection par encordement
- Rope protection

### ■ Persönliche Schutzausrüstung gegen Absturz (PSAgA)

Wer in der Höhe arbeitet, ist besonders gefährdet, einen Arbeitsunfall zu erleiden. Rund **ein Viertel** aller tödlichen Arbeitsunfälle ist auf Abstürze zurückzuführen.

Um das zu vermeiden, spielt die persönliche Schutzausrüstung gegen Absturz eine zentrale Rolle.

### ■ Equipements de protection individuelle contre les chutes (EPIaC)

Les personnes travaillant en hauteur sont particulièrement exposées aux accidents du travail. Environ **un quart** de tous les accidents du travail mortels sont dus à des chutes de hauteur. Pour éviter cela, l'équipement de protection individuelle contre les chutes joue un rôle central.

### ■ Personal protective equipment against falls (PPEaF)

Those who work at height are particularly at risk of suffering an occupational accident. Around **a quarter** of all fatal accidents at work are due to falls. To prevent this, personal protective equipment against falls plays a central role.

### ■ Jakob-Produktesortiment

Wir bieten Ihnen die richtige Lösung für **vertikale** und **horizontale** Sicherungssysteme, im **Innen- und im Aussenbereich**. Dazu berücksichtigen wir die Marken **Skylotec, Petzl** und **Tractel**.

Die gezeigten Produkte in diesem Katalog sind nicht als abschliessend zu verstehen. Gerne beraten wir Sie für **Ihre individuelle Lösung**.

### ■ Gamme de produits Jakob

Nous vous proposons la bonne solution pour les systèmes d'assurage **verticaux** et **horizontaux**, à **l'intérieur** comme à **l'extérieur**. Pour cela, nous prenons en compte les marques **Skylotec, Petzl** et **Tractel**. Les produits présentés dans ce catalogue ne doivent pas être considérés comme exhaustifs. Nous nous ferons un plaisir de vous conseiller **pour votre solution individuelle**.

### ■ Jakob product range

We offer you the right solution for **vertical** and **horizontal** belay systems, **indoors and outdoors**. For this we consider the brands **Skylotec, Petzl** and **Tractel**. The products shown in this catalog are not to be understood as conclusive. We will be happy to advise you for **your individual solution**.

### ■ Unterhalt und Wartung

Vor jedem Gebrauch der PSA gegen Absturz ist der **Anwender verpflichtet**, die Schutzausrüstung auf Unversehrtheit und Funktionalität zu überprüfen.

Zusätzlich ist eine **Überprüfung** durch einen **Sachkundigen** spätestens **alle 12 Monate** vorgeschrieben. **Jakob** steht Ihnen mit einer kompetenten und zuverlässigen **Wartung** zur Seite.

### ■ Entretien et maintenance

Avant chaque utilisation de l'EPI contre les chutes, **l'utilisateur est tenu** de vérifier l'intégrité et la fonctionnalité de l'équipement de protection. En outre, un **contrôle** par une **personne compétente** est obligatoire au plus tard **tous les 12 mois**. **Jakob** est à vos côtés pour un **entretien** compétent et fiable.

### ■ Maintenance and service

Before each use of the PPE against falls, the **user is obliged** to check the protective equipment for integrity and functionality. In addition, an **inspection** by an **expert** is mandatory **every 12 months** at the latest. **Jakob** is at your side with competent and reliable **maintenance**.

### ■ Schulung

Nur unterwiesene Personen dürfen PSAGa verwenden. **Jakob** bietet Ihnen **massgeschneiderte Schulungen** in unseren oder Ihren Räumlichkeiten an. In der eintägigen Schulung PSAGa lernen die Teilnehmer, wie sie sich gegen Absturz sichern können. Mit der richtigen Systemwahl und Tragdisziplin sorgen Sie bei Arbeitseinsätzen mit der persönlichen Schutzausrüstung gegen Absturz für Sicherheit.

### ■ Formation

Seules les personnes instruites peuvent utiliser des EPIaC. **Jakob** vous propose des **formations sur mesure** dans nos locaux ou dans les vôtres. Lors de la formation EPIaC d'une journée, les participants apprennent à se protéger contre les chutes. En choisissant le bon système et en respectant la discipline de port, vous assurez la sécurité lors des interventions avec l'équipement de protection individuelle contre les chutes.

### ■ Training

Only instructed persons are allowed to use PPEaF. **Jakob** offers **customized training** at our premises or yours. In the one-day PPEaF training, participants learn how to secure themselves against falls. With the right choice of system and wearing discipline, you ensure safety during work assignments with Personal Protective Equipment against falls from a height.



**EN 361 – Auffanggurt**  
**Harnais antichute**  
**Fall arrest harness**

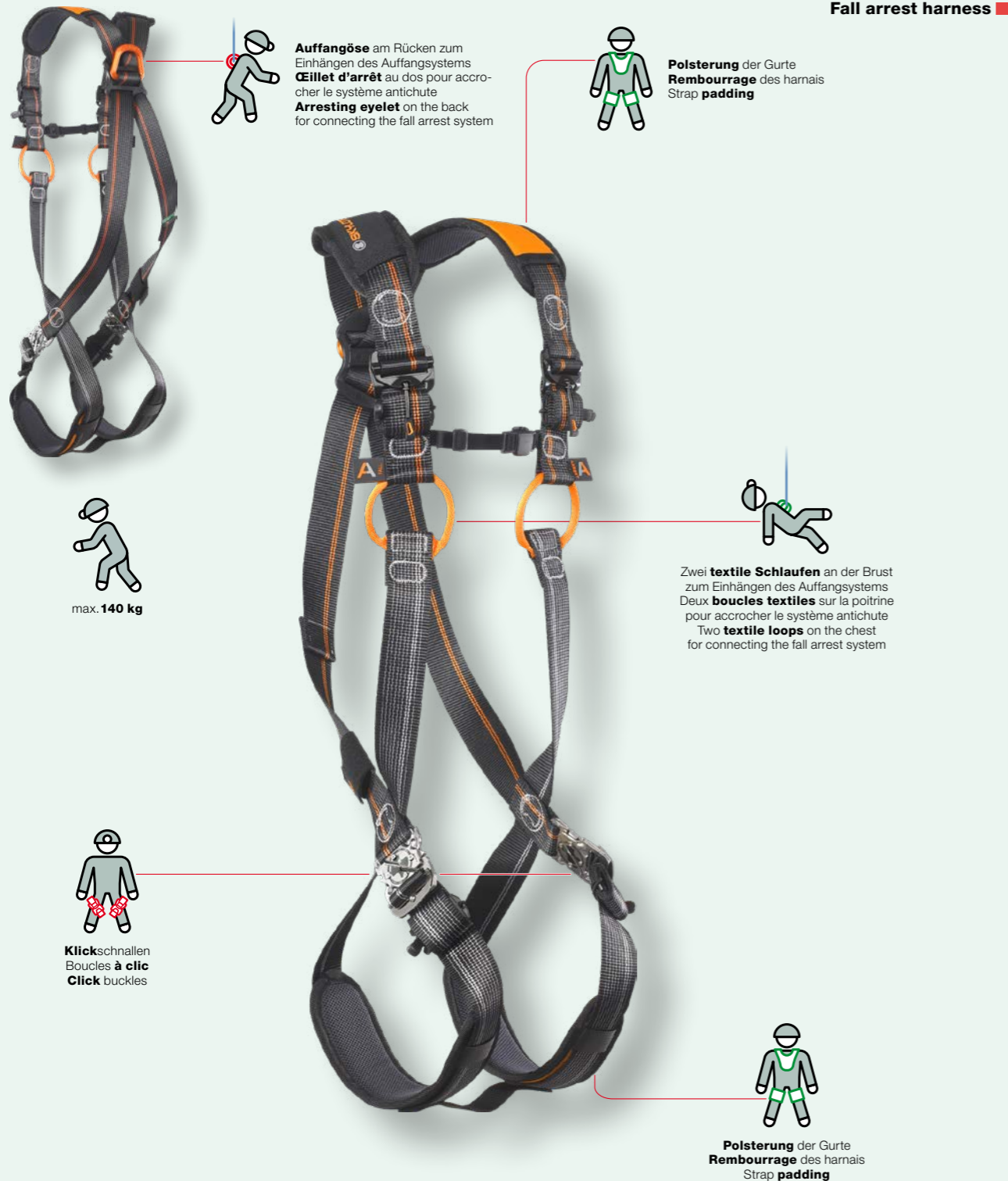

**EN 361**  
**Absturzicherung**  
Ein Auffanggurt darf aus Gurtbändern, Beschlagteilen, Schnallen oder anderen Einzelteilen bestehen, die so angeordnet und zusammengesetzt sind, dass eine Person am gesamten Körper unterstützt wird und der Träger während eines Sturzes oder nach dem Auffangen eines Sturzes gehalten wird.

**EN 361**  
**Protection contre les chutes**  
Un harnais antichute peut être constitué de sangles, de ferrures, de boucles ou d'autres éléments individuels disposés et assemblés de manière à soutenir une personne sur l'ensemble de son corps et à maintenir le porteur pendant la chute ou après l'arrêt d'une chute.

**EN 361**  
**Anti-fall protection**  
A fall arrest harness may consist of webbing, hardware, buckles, or other individual parts arranged and assembled to support a person over the entire body and to restrain the wearer during a fall or after a fall has been arrested.

**EN 358/361/813 – Komplettgurt**  
**Harnais complet**  
**Full harnesses**

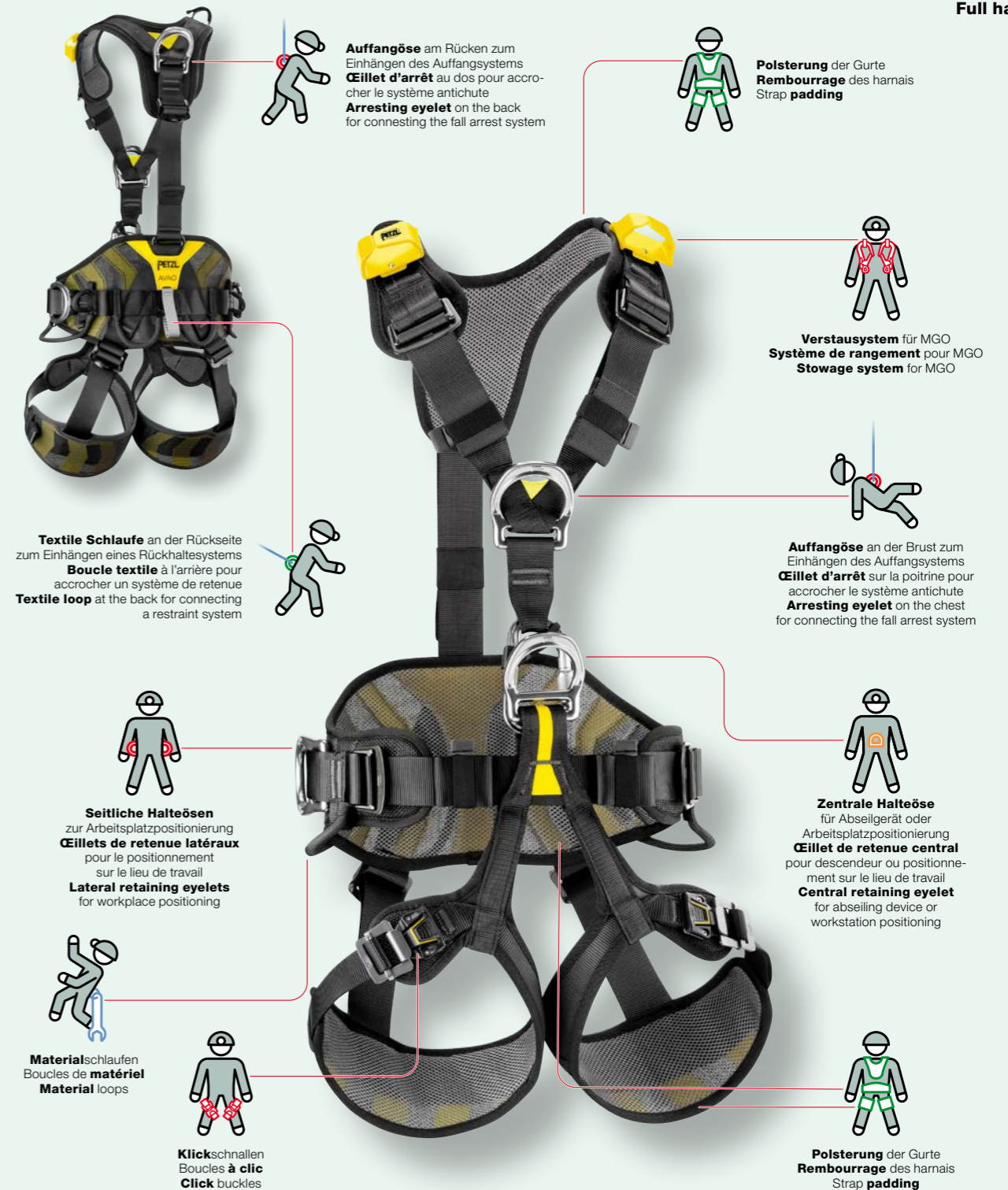

**EN 358**  
**Arbeitsplatzpositionierung**  
Norm für Gurte und Verbindungsmittel zur Arbeitsplatzpositionierung und Rückhalt. Sie definiert Anforderung, Prüfung, Kennzeichnung und bereitzustellende Informationen fest. Die Norm gilt nicht für Gurte und Verbindungsmittel zur Arbeitsplatzpositionierung bei Arbeiten am hängenden Seil oder Rückhaltesystemen.

**EN 813**  
**Sitzgurte**  
Norm für Sitzgurte, zur Benutzung in Rückhaltesystemen, der Arbeitsplatzpositionierung sowie für seilunterstützten Zugang, bei denen ein tiefliegender Befestigungspunkt erforderlich ist.























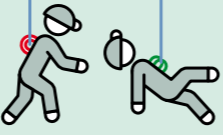
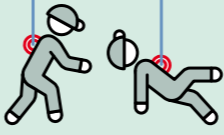

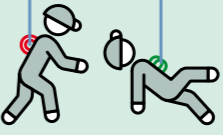
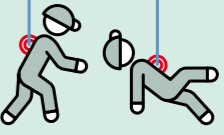
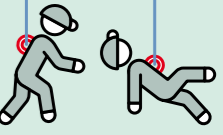
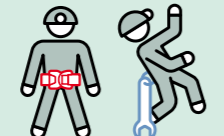

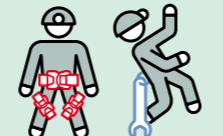

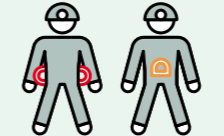
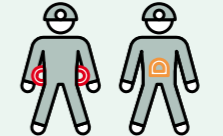
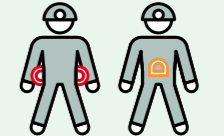
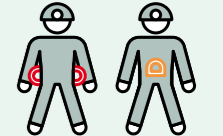
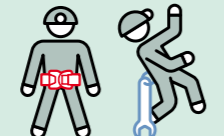
**EN 358**  
**Positionnement sur le lieu de travail**  
Norme relative aux harnais et aux longues pour le positionnement et la retenue sur le lieu de travail. Elle définit les exigences, les essais, le marquage et les informations à fournir. La norme ne s'applique pas aux harnais et aux longues de maintien au travail pour les travaux sur corde suspendue ou les systèmes de retenue.

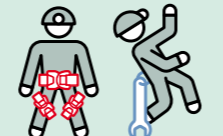
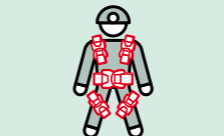
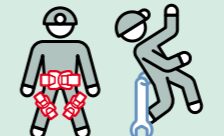
**EN 813**  
**Harnais cuissards**  
Norme pour harnais cuissards, pour l'utilisation dans les systèmes de retenue, le positionnement sur le lieu de travail et l'accès par corde, pour lesquels un point d'ancrage bas est nécessaire.

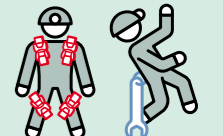
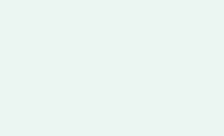
**EN 358**  
**Workplace positioning**  
Standard for harnesses and lanyards for workplace positioning and restraint. It defines requirement, testing, marking and information to be provided by the manufacturer. The standard does not apply to harnesses and lanyards for workplace positioning when working on suspended rope or restraint systems.

**EN 813**  
**Sit harnesses**  
Standard for sit harnesses, for use in restraint systems, work positioning, and rope access requiring a low-lying attachment point.

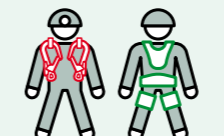
**Auffang-, Halte- und Komplettgurte**  
**Harnais antichute, de maintien et complets**  
**Fall arrest, restraint and full harnesses**

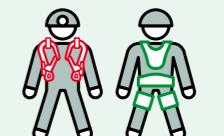
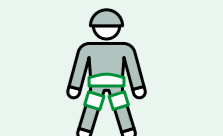
<b>Komponenten</b> <b>Composants</b> <b>Components</b>	 Sichtweste für Newton Gilet de sécurité pour Newton Visibility vest for Newton	 Auffanggurt Harnais antichute Fall arrest harness	 Auffanggurt Harnais antichute Fall arrest harness	 Auffang- und Haltegurt Harnais d'antichute et de maintien Fall arrest and restraint harness		 Auffang- und Haltegurt Harnais d'antichute et de maintien Fall arrest and restraint harness	 Komplettgurt Harnais complet Complete harness	 Komplettgurt Harnais complet Complete harness	 Komplettgurt Harnais complet Complete harness	 Komplettgurt Harnais complet Complete harness
	Petzl <b>HI-VIZ</b>	Petzl <b>Newton</b>	Skylotec <b>Ignite Ion</b>	Tractel <b>HT Electra</b>		Skylotec <b>Ignite Trion</b>	Petzl <b>Voit</b>	Tractel <b>HT Promast</b>	Petzl <b>Avao Bod Fast</b>	Skylotec <b>Ignite Niob</b>
	ISO 20471	EN 361	EN 361	EN 358/361		EN 358/361	EN 358/361/813	EN 358/361/813	EN 358/361/813	EN 358/361/813
<ul style="list-style-type: none"> <li>■ Körpergröße Taille du corps Body size</li> <li>■ Umfang Hüfte Circonférence de la hanche Hip circumference</li> </ul>	10002393  10002447 	No. 10002001 Size 1 165–185 cm 70–93 cm No. 10002002 Size 2 175–200 cm 83–120 cm	No. 10001919 XS–M 70–100 cm No. 10001920 M–XXL 80–110 cm No. 10001788 XXL–5XL 90–120 cm	No. 5.100.043 S No. 5.100.040 M No. 5.100.041 XL		No. 10001789 XS–M 75–125 cm No. 10002156 M–XXL 80–130 cm No. 10002157 XXL–5XL 90–140 cm	No. 10002059 Size 0 160–180 cm 65–80 cm No. 10000075 Size 1 165–185 cm 70–93 cm No. 10000076 Size 2 175–200 cm 83–120 cm	No. 5.100.032 S No. 5.100.030 M No. 5.100.036 XL	No. 5.500.147 Size 0 160–180 cm 65–80 cm No. 5.500.126 Size 1 165–185 cm 70–93 cm No. 5.500.128 Size 2 175–200 cm 83–120 cm	No. 10001790 Unisize 90–160 cm
<ul style="list-style-type: none"> <li>■ Auffangöse am Rücken Céillet d'arrêt au dos Arresting eyelet on the back</li> <li>■ Zwei textile Schlaufen an der Brust Deux boucles textiles sur la poitrine Two textile loops on the chest</li> </ul>										
<ul style="list-style-type: none"> <li>■ Seitliche Halteösen Céillets de retenue latéraux Lateral retaining eyelets</li> <li>■ Zentrale Halteöse Céillet de retenue central Central retaining eyelet</li> </ul>										
<ul style="list-style-type: none"> <li>■ Klickschnallen Boucles à clic Click buckles</li> <li>■ Materialschlaufen Boucles de matériel Material loops</li> </ul>										
<ul style="list-style-type: none"> <li>■ Verstauesystem für MGO Système de rangement pour MGO Stowage system for MGO</li> <li>■ Polsterung der Gurte Rembourrage des harnais Strap padding</li> </ul>										
	<p>Sichtweste in Leuchtfarbe und mit reflektierenden Streifen  <b>Gilet</b> en couleur fluorescente et avec bandes réfléchissantes  <b>Visibility vest</b> in luminous color and with reflective stripes</p>	<p>Ergonomischer und leichter <b>Allroundgurt</b> für alle klassischen Sicherheitsanwendungen  <b>Harnais polyvalent</b> ergonomique et léger pour toutes les applications classiques de sécurité  <b>Ergonomic and lightweight all-round harness</b> for all classic safety applications</p>		<p>Für <b>Arbeiten an Masten</b>, hohe Drehbeweglichkeit (150°)      Pour les <b>travaux sur les poteaux</b>, grande mobilité de rotation (150°)      For <b>work on poles</b>, high rotation mobility (150°)</p>		<p>Geeignet für <b>Industrie</b> und <b>Handwerk</b>      Convient pour <b>l'industrie</b> et <b>l'artisanat</b>      Suitable for <b>industry</b> and <b>handicraft</b></p>	<p><b>Seilzugangstechnik</b>      Hoher Tragekomfort für Seilarbeiten über längere Zeiträume in hängender Position  <b>Technique d'accès sur corde</b>      Grand confort de port pour les travaux sur corde pendant de longues périodes en position suspendue  <b>Rope access technology</b>      High wearing comfort for rope work over longer periods in hanging position</p>		<p>Ideal für <b>Feuerwehr</b> und <b>Spezialeinsatzkräfte</b>      Idéal pour les <b>pompiers</b> et les <b>forces d'intervention spéciales</b>      Ideal for <b>firefighters</b> and <b>special forces</b></p>	



Vertex



Vertex Vent

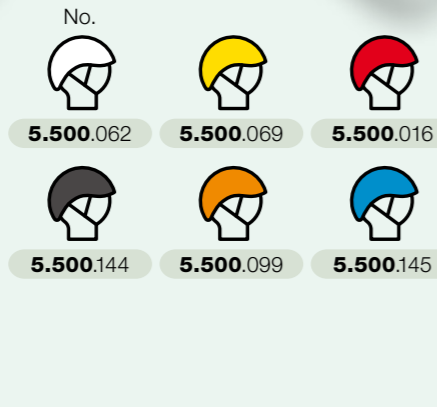
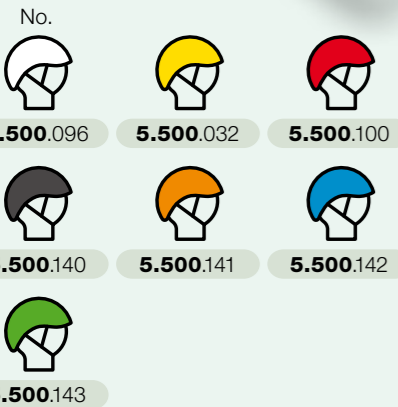

Petzl **Vertex**, EN 397 / EN 12492



**Höhenarbeit und Rettung**

- 6-Punkt-Textilaufgabe für gute Passform
- Fest und mittig auf dem Kopf dank CenterFit-Einstellsystem
- Elektrisch isolierend

**Travail en hauteur et sauvetage**

- Coiffe textile six points pour optimiser le port
- Solide et centré sur la tête grâce au système de réglage CenterFit
- Isolant électrique

**Working at height and rescue**

- 6-point textile overlay for good fit
- Firm and centered on the head thanks to CenterFit adjustment system
- Electrically insulating

Petzl **Vertex Vent**, EN 397 / EN 12492

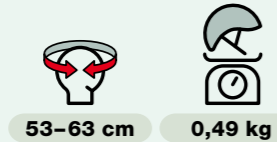

**Höhenarbeit und Rettung**

- Mit Belüftung
- Travail en hauteur et sauvetage**
- Avec ventilation

**Working at height and rescue**

- With ventilation

No. 10001684

**Vertex Vent Hi-Viz Schale** in Leuchtfarbe, phosphoreszierende Clips, reflektierende Streifen  
**Coque** en couleur fluorescente, clips phosphorescents, bandes réfléchissantes  
**Shell** in luminous color, phosphorescent clips, reflective stripes



**Schutzbrille**

- Kratzfest und beschlagfrei
- Für Brillenträger geeignet
- Aufklappbar
- Easyclip-Befestigungssystem

**Lunettes de protection**

- Antirayures et antibuée
- Convient aux porteurs de lunettes
- Dépliable
- Système d'attache Easyclip

**Safety goggles**

- Scratch resistant and anti-fog
- Suitable for eyeglass wearers
- Hinged
- Easyclip fixing system

Petzl **Vizier**, EN 166



No. 10002052

**EN 397**

**Industrieschutzhelme**  
Casques de protection **industriels**  
**Industrial safety helmets**

**EN 12492**

**Bergsteigerhelme**  
Casques **d'alpinisme**  
**Mountaineering helmets**

**EN 50365**

**Elektrisch isolierende Helme**  
Casques à **isolation électrique**  
**Electrically insulating helmets**

Skylotec **Helmet Cap** Unisize



No. 10001913

**Wärmende Helmhaube**

- Weiches Fleece mit Gore-Windstopper-Membrane

**Cagoule de casque chauffante**

- Polaire douce avec membrane Gore Windstopper

**Warming helmet hood**

- Soft fleece with Gore Windstopper membrane



Plasma AQ



Inceptor GRX



Kask **Plasma AQ**, EN 397

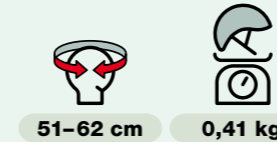

**Bau- und Montagearbeit**

- Einstellrad für Kopfumfang
- Innenpolsterung herausnehmbar
- Kinnriemen mit Schnellverschluss
- Anschlusspunkt für Stirnlampen
- Belüftung mit Schutzgittern

**Travaux de construction et de montage**

- Molette de réglage du tour de tête
- Rembourrage intérieur amovible
- Jugulaire avec boucle rapide
- Point de connexion pour les lampes frontales
- Ventilation avec grilles de protection

**Construction and assembly work**

- Head circumference adjustment dial
- Removable interior padding
- Chin strap with quick lock
- Connection point for headlamps
- Ventilation with protective grids

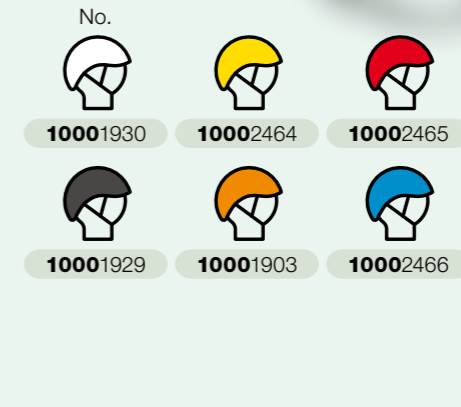

Skylotec **Inceptor GRX**, EN 397 / EN 12492

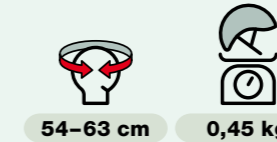

**Industrieschutzhelm**

- Robuste Helmschale aus PC/ABS
- Absorbiert besonders hohe Stossenergie
- Kinnriemen mit Magnetverschluss
- Anbringen von Zubehör möglich
- Mit Belüftung

**Casque de protection industriel**

- Coque de casque robuste en PC/ABS
- Absorbe une énergie de choc élevée
- Jugulaire avec fermeture magnétique
- Possibilité de fixer des accessoires
- Avec ventilation

**Industrial safety helmet**

- Robust helmet shell made of PC/ABS
- Absorbs particularly high impact energy
- Chin strap with magnetic lock
- Attachment of accessories possible
- With ventilation

**Schutzhelme**  
**Casques de protection**  
**Safety helmets**

**Gehörschutz**

- Dämpfungswert von 33 Dezibel
- Passend zu Inceptor GRX

**Protection auditive**

- Valeur d'atténuation de 33 décibels
- Compatible avec Inceptor GRX

**Hearing protection**

- Attenuation value of 33 decibels
- Fits Inceptor GRX

Skylotec **Mute 33**, EN 352-3



No. 10001904

Skylotec **Sombrex**



No. 10001911

Skylotec **Neckx**



No. 10001912

**Sonnen- und UV-Schutz**

- Wirkt auch kühlend
- Passend zu Inceptor GRX

**Protection solaire et anti-UV**

- A un effet rafraîchissant
- Compatible avec Inceptor GRX

**Sun and UV protection**

- Also has a cooling effect
- Fits Inceptor GRX



**Höhensicherungsgeräte mit automatischem Rückzug**  
**Antichutes à rappel automatique**  
**Fall arresters with automatic retraction**

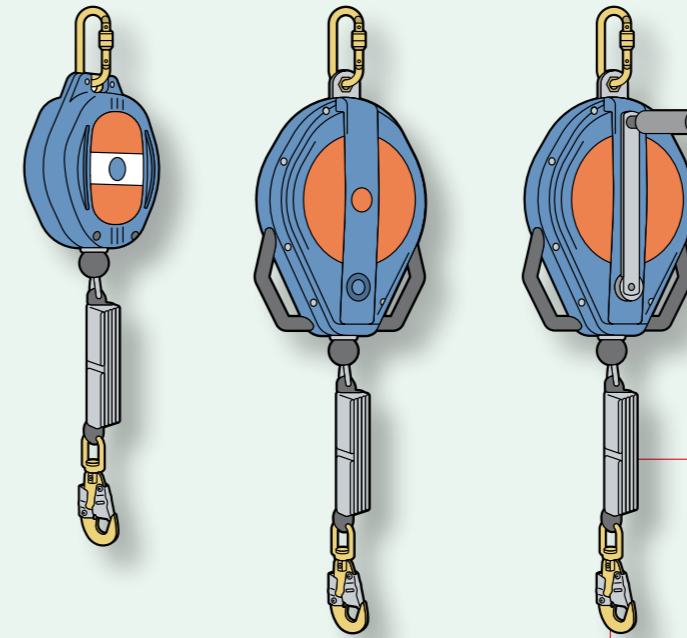

**EN 1496-B**  
**Gerät mit Hubfunktion**  
 Kann auf dem Tracpode-Dreibaum befestigt werden  
**Appareil avec fonction de levage**  
 Peut être fixé sur le trépied Tracpode  
**Device with lifting function**  
 Can be mounted on the Tracpode tripod

**EN 355**  
**Bandfalldämpfer ESD**  
 Geschützt mit transparenter Ummantelung  
**Amortisseur de chute en bande ESD**  
 Protégé par une gaine transparente  
**Belt energy absorber ESD**  
 Protected with transparent sheath

**EN 362**  
**Verbindungselement M47**  
 Mit Drehgelenk und selbstsperrender Klinke  
**Élément de connexion M47**  
 Avec articulation pivotante et cliquet autobloquant  
**Connector M47**  
 With swivel joint and self-locking latch

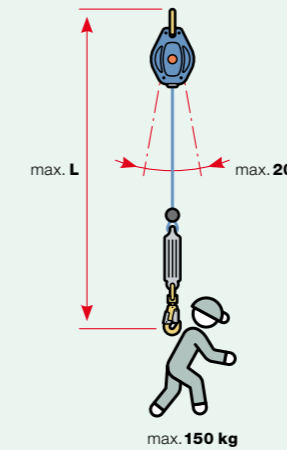

EN 360		Tractel <b>Blocfor™ ESD 150 kg</b>				Gewicht Poids Weight	
Nr. / N° / No.	Modell Modèle Model	Gesamtlänge Longueur totale Total length	Aramid-Gurtband Sangle en aramide Aramid belt webbing	Kunstfaserseil Corde en fibre synthétique Synthetic fiber rope	Drahtseil verzinkt Câble métallique galvanisé Wire rope galvanized		
		max. L			EN 360	EN 1496-B	kg
5.320.003	6 ESD	6	●		●		2
5.320.010	10 ESD SR	10		●	●		4,8
5.320.220	20 ESD SR	20		●	●		7,6
5.320.110	10 ESD G	10			●	●	4,9
5.320.120	20 ESD G	18			●	●	7,6
5.320.131	30 ESD G	30			●	●	14,2
5.410.011	20 R EVO G	18			●	●	8,5

Das **ESD-System** stellt sicher, dass der Benutzer auch bei Vollauszug des Gerätes keine Auffangkraft von mehr als 600 daN erfährt. Das **automatisch aufrollende** Auffanggerät kann **vertikal** oder **horizontal** (zum Beispiel auf Terrassen) eingesetzt werden, mit Kanten bis zu einem Mindestradius von 0,5 mm.

Le **système ESD** garantit que l'utilisateur ne subit pas de force de rétention supérieure à 600 daN, même en cas d'extension complète de l'appareil. Le dispositif à **enroulement automatique** peut être utilisé **verticalement** ou **horizontalement** (par exemple sur des terrasses), avec des bords d'un rayon minimum de 0,5 mm.

The **ESD system** ensures that the user does not experience a collecting force of more than 600 daN even when the device is fully extended. The **automatic retracting** fall arrester can be used **vertically** or **horizontally** (for example on terraces), with edges up to a minimum radius of 0.5 mm.

**Höhensicherungsgerät** ■  
**Appareil antichute** ■  
**Fall arrester** ■



1,91 kg

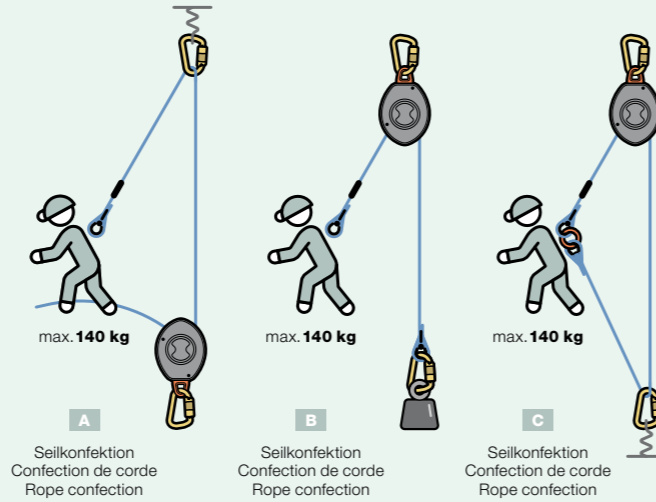

No. **10001926** Skylotec **Gordon EN 360**

**Auffanggerät**

- Seillängen beliebig wählbar
- Ideal für Arbeiten in grossen Höhen
- In beide Richtungen benutzbar
- Blockiert im Fall eines Sturzes
- Ohne Falldämpfer
- Max. 20 Jahre Lebensdauer

**Dispositif antichute**

- Longueur de corde au choix
- Idéal pour les travaux en hauteur
- Utilisable dans les deux sens
- Blocage en cas de chute
- Sans amortisseur de chute
- Durée de vie de 20 ans max.

**Fall arrest device**

- Rope lengths arbitrarily selectable
- Ideal for working at great heights
- Usable in both directions
- Blocks in case of fall
- Without energy absorber
- Max. 20 years service life



**EN 1891-A**

**Auge vernäht**  
**Œil cousu**  
**Sewn eye**

**Halbstatikseil Gordon** ■  
**Corde semi-statique Gordon** ■  
**Semistatic rope Gordon** ■

**EN 1891-A**  
Polyamid  
Polyamide

Konfektion Confection <b>A</b>	Länge Longueur Length	Gewicht Poids Weight
Nr. / N° / No.	L	kg
	m	
<b>10001825</b>	40	
<b>10001826</b>	60	
<b>10001827</b>	90	



Konfektion Confection <b>B</b>	Länge Longueur Length	Gewicht Poids Weight
Nr. / N° / No.	L	kg
	m	
<b>10001845</b>	40	
<b>10001846</b>	60	
<b>10001847</b>	90	

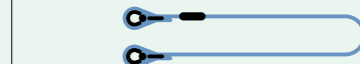

Konfektion Confection <b>C</b>	Länge Longueur Length	Gewicht Poids Weight
Nr. / N° / No.	L	kg
	m	
<b>10001870</b>	40	
<b>10001871</b>	60	
<b>10001872</b>	90	



**Verbindungsmittel** ■  
**Longes** ■  
**Lanyards** ■

Skylotec **Peanut I**

Skylotec **Peanut Y**



No. **10001796** 1,8 m **EN 354/360**

No. **10001798** 1,8 m **EN 354/360**

No. **10001797** 2,5 m\* **EN 360**

No. **10001799** 2,5 m\* **EN 360**

**Verbindungsmittel und Auffanggerät**

- Automatisch aufrollendes Gurtband
- Geeignet für Kanten,  $r \geq 0,5$  mm
- Anwendung vertikal und horizontal
- Blockiert im Fall eines Sturzes
- Mit Bandfalldämpfer
- \* Gurtbandlänge **2,5 m** ist nur für den Gerüstbau zugelassen
- Max. 10 Jahre Lebensdauer

**Longes et dispositif antichute**

- Sangle à enroulement automatique
- Convient pour les bords,  $r \geq 0,5$  mm
- Application verticale et horizontale
- Blocage en cas de chute
- Avec amortisseur de chute en bande
- \* La longueur de sangle **2,5 m** n'est autorisée que pour les échafaudages
- Durée de vie de 10 ans max.

**Lanyard and fall arrest device**

- Automatically retracting belt
- Suitable for edges,  $r \geq 0,5$  mm
- Application vertical and horizontal
- Blocks in case of fall
- With belt energy absorber
- \* Webbing length **2.5 m** is approved for scaffolding only
- Max. 10 years service life

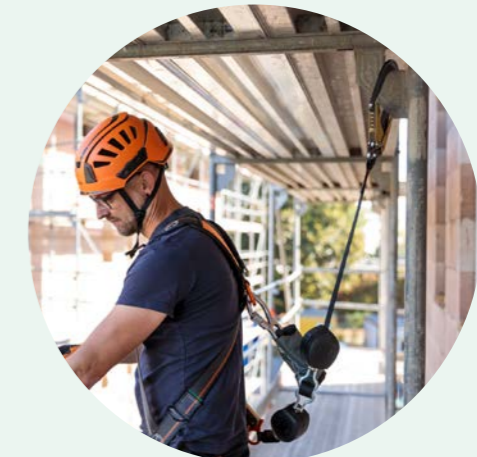

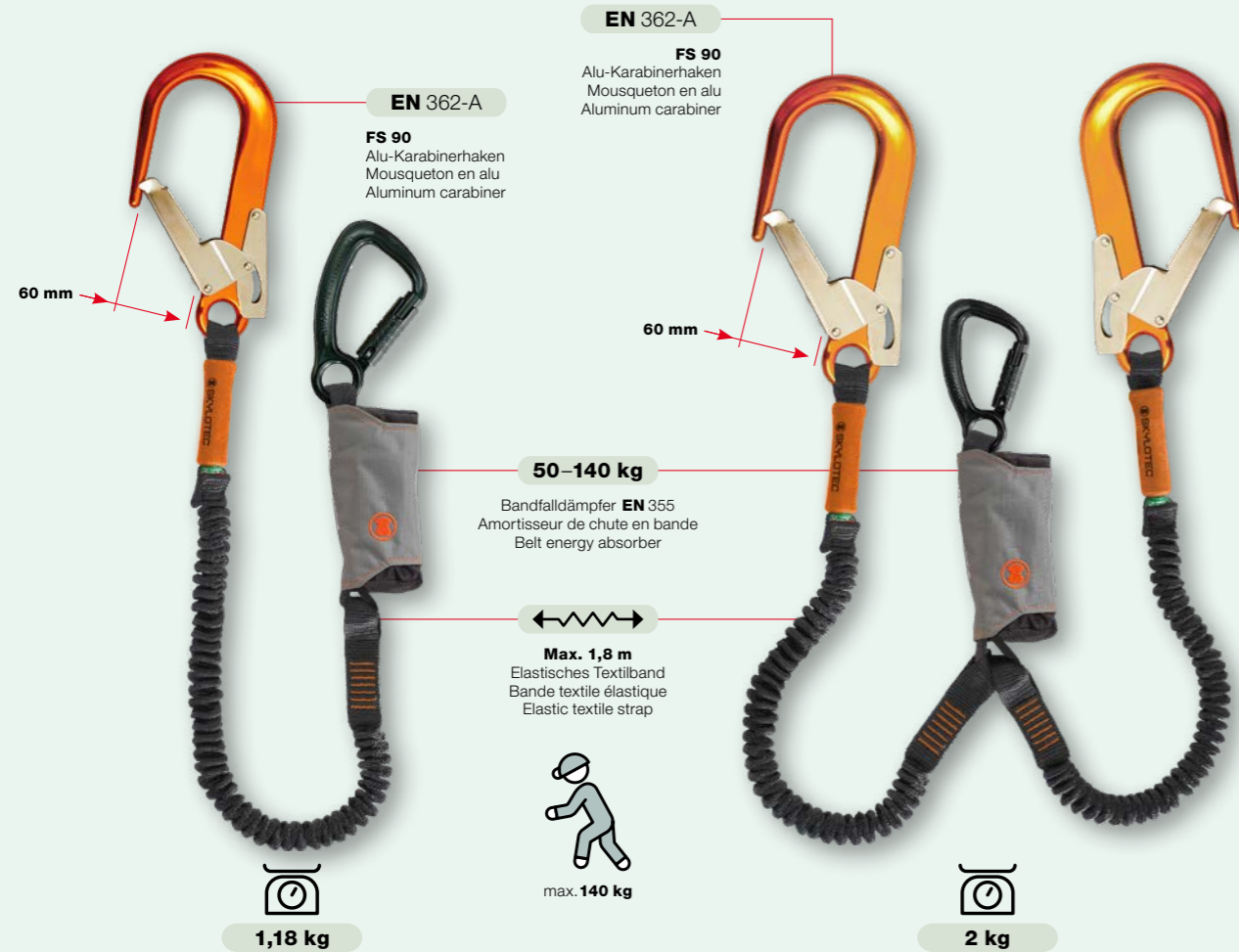

No. **10001800** Skylotec **Skysave pro Flex Y**  
EN 354/795

No. **10001801** Skylotec **Skysave pro Flex Y**  
EN 354/795



No. **10001802** Skylotec **Skysave pro Adjustable Y**  
EN 354/795

No. **10001803** Skylotec **Skysave Tie Back Y Rope**  
EN 354/795

Verbindungsmittel  
Longes  
Lanyards

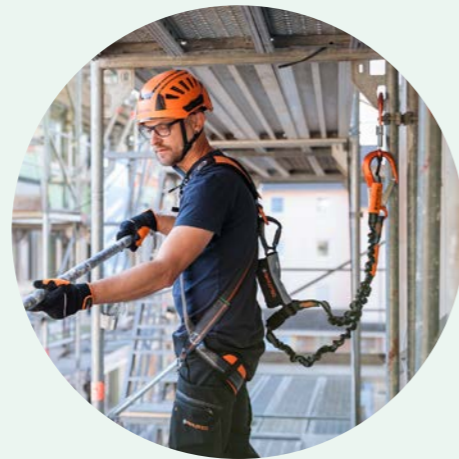

**Höhenarbeit und Rettung**

- Geeignet für Kanten (**r min.** 0,5 mm)
- Patentiertes Dämpfersystem, mit einer Gewichtsspanne von 50 bis 140 kg
- Fangstoss unter 6 kN, bei max. 1,75 m Aufreisslänge
- Endfestigkeit nach dem Fall 22 kN
- Eingenahte **Rettungsschlaufen**, die im Sturzfall sichtbar werden
- Rettungsgerät kann direkt am geöffneten Falldämpfer befestigt werden
- Max. 10 Jahre Lebensdauer

**Travail en hauteur et sauvetage**

- Convient pour les bords (**r min.** 0,5 mm)
- Système d'amortissement breveté, avec une fourchette de poids de 50 à 140 kg
- Poussée de capture inférieure à 6 kN, pour une longueur de déchirure de 1,75 m max.
- Résistance finale après la chute 22 kN
- **Boucles de sauvetage** cousues, visibles en cas de chute
- Le dispositif de sauvetage peut être fixé directement sur l'amortisseur ouvert
- Durée de vie de 10 ans max.

**Working at height and rescue**

- Suitable for edges (**r min.** 0.5 mm)
- Patented damper system, with a weight range from 50 to 140 kg
- Impact force less than 6 kN, with max. 1.75 m tear-off length
- Final strength after the fall 22 kN
- Sewn-in **rescue loops**, which become visible in the event of a fall
- Rescue device can be attached directly to the opened shock absorber
- Max. 10 years service life

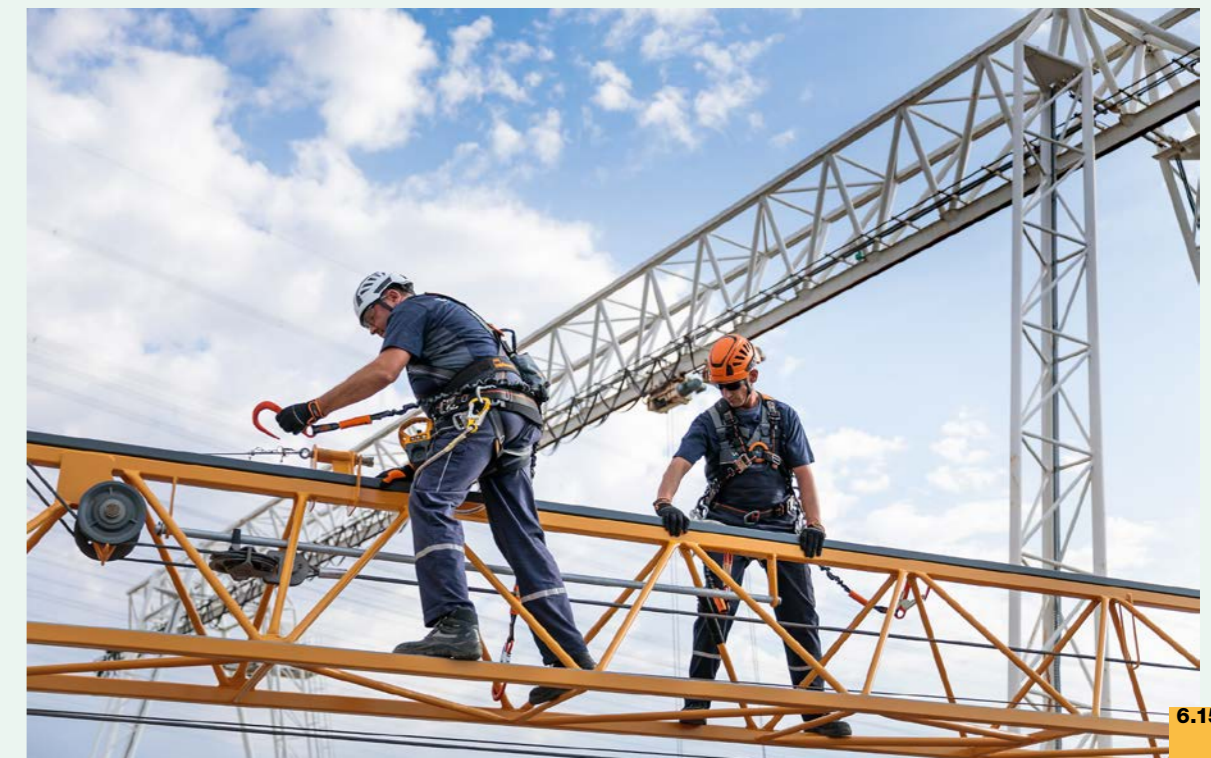



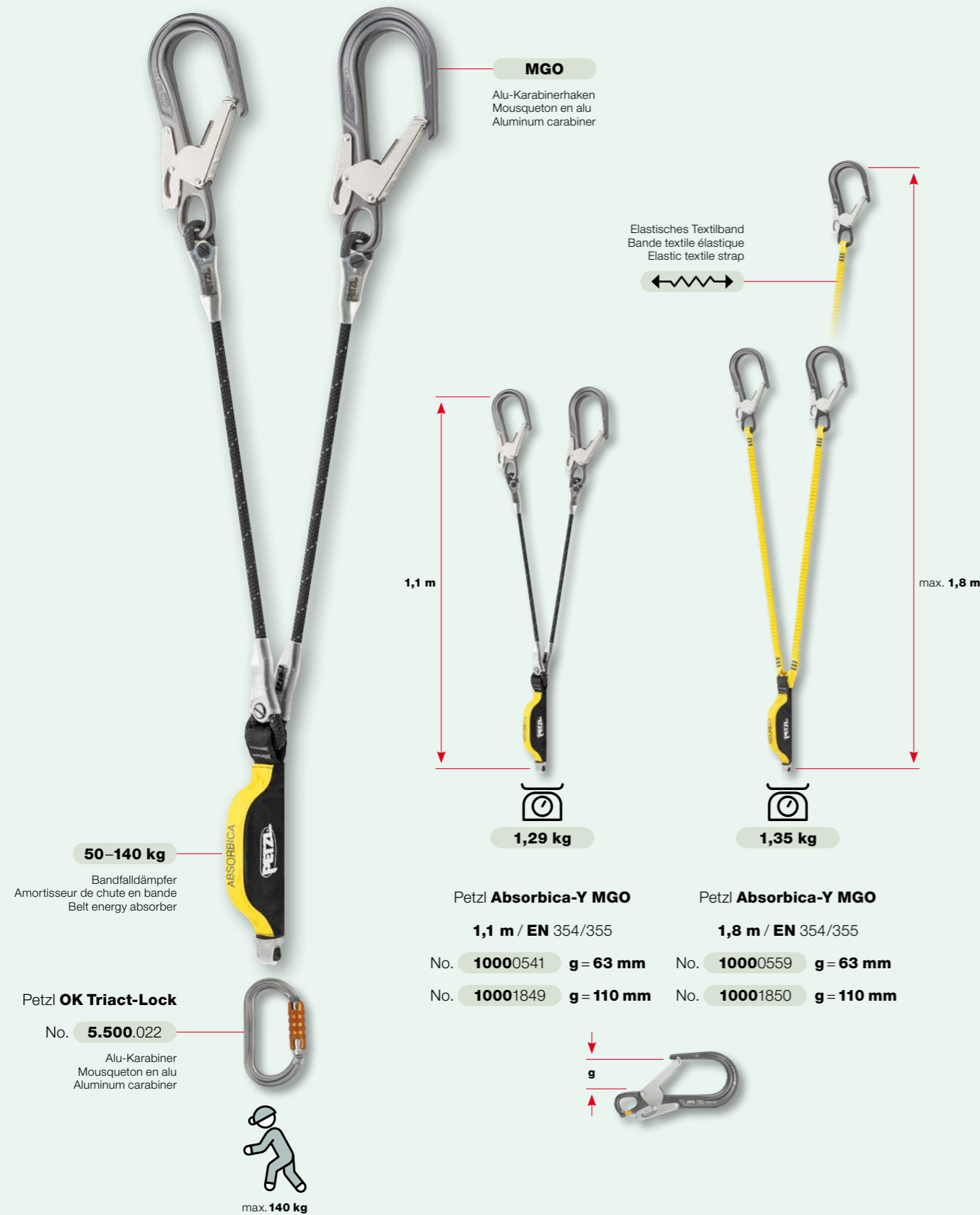

**MGO**  
Alu-Karabinerhaken  
Mousqueton en alu  
Aluminum carabiner

Elastisches Textilband  
Bande textile élastique  
Elastic textile strap

1,1 m

max. 1,8 m

50–140 kg  
Bandfalldämpfer  
Amortisseur de chute en bande  
Belt energy absorber

Petzl **OK Triact-Lock**  
No. 5.500.022  
Alu-Karabiner  
Mousqueton en alu  
Aluminum carabiner

max. 140 kg

Petzl **Absorbica-Y MGO**  
1,1 m / EN 354/355  
No. 10000541 g = 63 mm  
No. 10001849 g = 110 mm

Petzl **Absorbica-Y MGO**  
1,8 m / EN 354/355  
No. 10000559 g = 63 mm  
No. 10001850 g = 110 mm

g

■ **Absturzsicherung**

- Fortbewegung an **vertikaler** Struktur oder an einem **horizontalen** Geländeseil und zum Passieren von Zwischensicherungen
- Version 1,8 m mit **elastischen Strängen**, um bei der Fortbewegung nicht zu stören
- Der **progressive** Falldämpfer reduziert auch bei leichtgewichtigen Personen die Beschleunigungskräfte

■ **Protection contre les chutes**

- Se déplacer sur une structure **verticale** ou sur un câble de garde-corps **horizontal** et passer des protections intermédiaires
- Version 1,8 m avec **brins élastiques**, pour ne pas être gêné lors des déplacements
- L'amortisseur de chute **progressif** réduit les forces d'accélération, même pour les personnes légères

■ **Anti-fall protection**

- Movement on **vertical** structure or on a **horizontal** guardrail rope and for passing intermediate belays
- Version 1,8 m with **elastic strands** so as not to interfere with the movement
- The **progressive** energy absorber reduces acceleration forces even for lightweight persons

■ **Verbindungsmittel mit Stahlkernseil**

- Zur **Arbeitsplatzpositionierung** bei der **Baupflege**
- **Befestigung** an den seitlichen Halteösen des Auffanggurtes
- Der Stahlseilkern reduziert das Risiko des **Durchtrennens** und erleichtert die **Fortbewegung** am Stamm
- Die gelbe Farbe ist gut sichtbar
- **Micrograb-Seilklemme** zum schnellen Anpassen der Länge
- Der asymmetrische **Am'D-Karabiner** kann mit dem Captiv-Positionierungsbügel kombiniert werden
- Der **Micro-Swivel-Wirbel** verhindert ein Verdrehen des Verbindungsmittels

■ **Longe avec corde à âme d'acier**

- Pour le **positionnement** du poste de travail lors de l'**élagage**
- **Fixation** aux œillets de retenue latéraux du harnais antichute
- Le noyau en câble d'acier réduit le risque de **se couper** et facilite le **déplacement** le long du tronc
- La couleur jaune est bien visible
- **Blocage de corde Micrograb** pour un ajustement rapide de la longueur
- Le **mousqueton** asymétrique **Am'D** peut être combiné avec l'étrier de positionnement Captiv
- L'**émérillon Micro Swivel** empêche la torsion de la longe

■ **Lanyard with steel core rope**

- For workplace **positioning** in **tree care**
- **Attachment** to the lateral retaining eyelets of the fall arrest harness
- The steel cable core reduces the risk of **cutting** and facilitates **movement** on the trunk
- The yellow color is well visible
- **Micrograb rope clamp** for quick adjustment of the length
- The asymmetric **Am'D carabiner** can be combined with the Captiv positioning bar
- The **Micro Swivel** prevents twisting of the lanyard

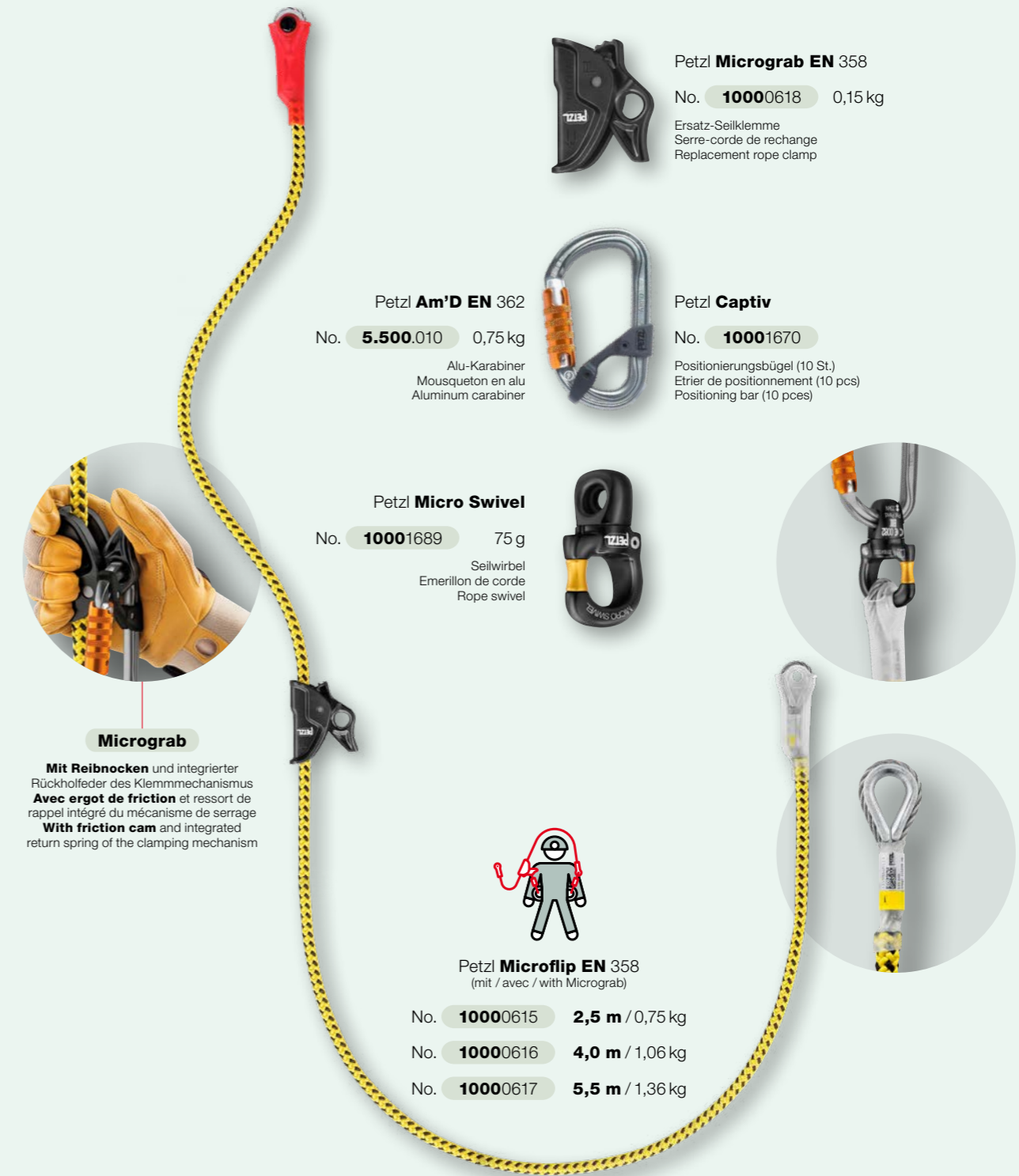

**Micrograb**  
Mit **Reibnocken** und integrierter Rückholfeder des Klemmmechanismus  
Avec **ergot de friction** et ressort de rappel intégré du mécanisme de serrage  
With **friction cam** and integrated return spring of the clamping mechanism

Petzl **Micrograb EN 358**  
No. 10000618 0,15 kg  
Ersatz-Seilklemme  
Serre-corde de rechange  
Replacement rope clamp

Petzl **Am'D EN 362**  
No. 5.500.010 0,75 kg  
Alu-Karabiner  
Mousqueton en alu  
Aluminum carabiner

Petzl **Captiv**  
No. 10001670  
Positionierungsbügel (10 St.)  
Etrier de positionnement (10 pcs)  
Positioning bar (10 pcs)

Petzl **Micro Swivel**  
No. 10001689 75 g  
Seilwirbel  
Émerillon de corde  
Rope swivel

Petzl **Microflip EN 358**  
(mit / avec / with Micrograb)  
No. 10000615 2,5 m / 0,75 kg  
No. 10000616 4,0 m / 1,06 kg  
No. 10000617 5,5 m / 1,36 kg

**Verbindungsmittel** ■  
**Longes** ■  
**Lanyards** ■



Petzl **Grillon Hook**  
EN 358/12841

- No. **5.500.018** 2 m / 0,64 kg
- No. **5.500.003** 3 m / 0,72 kg
- No. **5.500.149** 4 m / 0,80 kg
- No. **5.500.106** 5 m / 0,88 kg

■ **Einstellbares Verbindungsmittel**

- Wird zusammen mit einer Auffangvorrichtung zur **Arbeitsplatzpositionierung** verwendet
- **Befestigung** an der zentralen Öse, oder an den seitlichen Halteösen des Auffanggurt
- Präzises und einfaches Einstellen der Länge
- Die Schutzhülle schützt das Seil und erleichtert den Durchlauf

■ **Longe réglable**

- Utilisé avec un dispositif antichute pour le **positionnement sur le lieu de travail**
- **Fixation** à l'œil central ou aux œillets de retenue latéraux du harnais antichute
- Réglage précis et facile de la longueur
- La **gaine de protection** protège la corde et facilite son passage

■ **Adjustable lanyard**

- Used together with a fall arrest device for **workplace positioning**
- **Attachment** to central eye, or the lateral retaining eyelets of the fall arrest harness
- Precise and easy adjustment of the length
- The protective cover protects the rope and facilitates the passage

■ **Statik-Kernmantelseil EN 1891**

- Kernmantelseile, statische und halbstatische Seile haben im Vergleich zu dynamischen Seilen eine geringere **Gebrauchsdehnung** von maximal **5%**
- Sie werden immer **statisch benutzt**, da sie kaum Energie aufnehmen können
- Geringe Dehnung und Mantelverschiebung, hohe Abrieb- und Kantenfestigkeit sorgen für Sicherheit und Lebensdauer

■ **Corde tressée gainée EN 1891**

- Les cordes tressées gainées, les cordes statiques et semi-statiques ont, par rapport aux cordes dynamiques, un **allongement à l'utilisation** plus faible de **5%** au maximum
- Ils sont toujours **utilisés de manière statique** car ils ne peuvent pas absorber d'énergie
- Un faible allongement et un faible déplacement de la gaine, une grande résistance à l'abrasion et aux arêtes garantissent la sécurité et la durée de vie

■ **Static kernmantle rope EN 1891**

- Static kernmantle ropes, static and semistatic ropes have a lower **service elongation** of maximum **5%** compared to dynamic ropes
- They are always **used statically** since they can hardly absorb energy
- Low elongation and sheath displacement, high abrasion and edge resistance provide safety and durability

**Polyamid-Kernmantelseil** ■  
**Corde tressée gainée en polyamide** ■  
**Polyamide kernmantle rope** ■

**26 kN**

Mindestbruchkraft  
Force de rupture minimale  
Minimum breaking force  
**kN × 102 = kp**

No. **60470-1050-57**

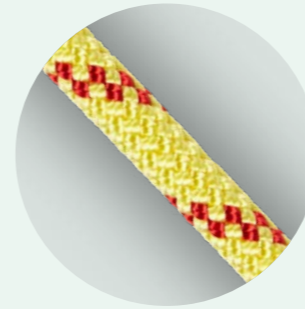

Ø **10,7 mm EN 1891-A**

No. **60470-1050-24**

**0,70 kg/10 m**

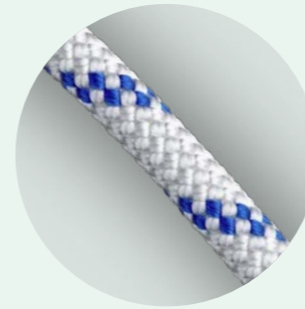

■ **Jakob-Statik**

- Mit geringer Dehnung
- Für Aufstieg- und Abseileinsätze
- Zur Arbeitsplatzsicherung
- **Endverbindungen** nach Wunsch
- Max. 10 Jahre Lebensdauer

■ **Statique Jakob**

- Avec un faible allongement
- Pour activités d'ascension ou de descente
- Pour assurer la sécurité à la place de travail
- **Raccords d'extrémité** au choix
- Durée de vie de 10 ans max.

■ **Jakob Statics**

- With low elongation
- For ascending and descending operations
- For workplace protection
- **End connections** as desired
- Max. 10 years service life



**Auffangergerät** ■  
**Dispositif antichute** ■  
**Fall arrest device** ■



Ø **10,5–12,7 mm**



Ø **23 mm**



**0,17 kg**

Skylotec **Rocker**  
EN 353-2/12841-A

No. **10002005**

■ **Mitlaufendes Auffangergerät**

- Kann an jeder beliebigen Stelle aufgesetzt werden
- Für Nutzung **ohne Falldämpfer** konzipiert
- Dient auch als **Seilkürzer** auf einem Verbindungsmittel (EN 358)
- Daumenflügel oder -bremse kann zum «Parken» auf dem Seil benutzt werden
- Bruchkraft gemäss genutztem Seiltyp

■ **Dispositif antichute mobile**

- Peut être placé à n'importe quel endroit
- Conçu pour être utilisé sans amortisseur de chute
- Sert également de raccourcisseur de corde sur une longe (EN 358)
- L'aile ou le frein du pouce peut être utilisé pour «se garer» sur la corde
- Force de rupture selon le type de corde

■ **Travelling fall arrester**

- Can be placed in any position
- Designed for use without energy absorber
- Also serves as a rope shortener on a lanyard (EN 358)
- Thumb wing or brake can be used to «park» on the rope
- Breaking load according to rope type used

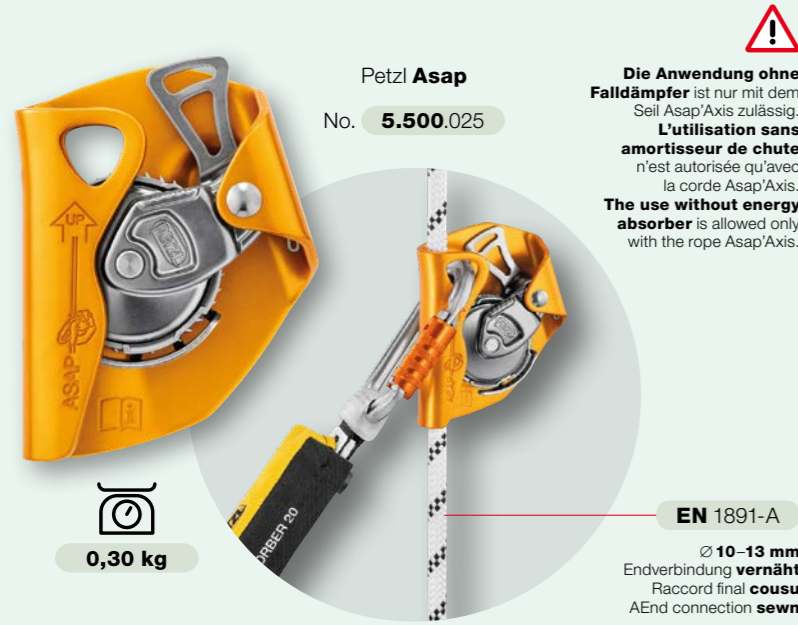

- Asap und Asap Lock**
- Am Seil mitlaufende Auffanggeräte
  - Funktionieren an **vertikalen** oder **geneigten** Seilen
  - Folgen ohne manuelles Eingreifen den Bewegungen des Anwenders am Seil
  - Lassen sich überall am Seil problemlos ein- und aushängen
  - Bei Sturz und abrupter Beschleunigung blockieren die Geräte am Seil
- Asap Lock**
- Mit zusätzlicher Blockierfunktion, um die Sturzhöhe zu reduzieren
  - Der Verbindungsarm schützt beim Passieren von Zwischensicherungen und vor dem Verlust des Geräts
- Asap'Sorber**
- Diese Falldämpfer werden **ausschliesslich in Kombination** mit den Auffanggeräten Asap und Asap Lock verwendet

- Asap und Asap Lock**
- Antichutes mobiles sur corde
  - Fonctionne sur cordes **verticales** ou **inclinées**
  - Suivent les mouvements de l'utilisateur sur la corde sans intervention manuelle
  - S'accrochent et se décrochent facilement partout sur la corde
  - En cas de chute et d'accélération brutale, les appareils se bloquent sur le câble
- Asap Lock**
- Avec fonction de blocage supplémentaire pour réduire la hauteur de chute
  - Le bras de liaison protège lors du passage des sécurités intermédiaires et de la perte de l'appareil
- Asap'Sorber**
- Ces amortisseurs de chute sont utilisés **exclusivement en combinaison** avec les antichutes mobiles Asap et Asap Lock

- Asap und Asap Lock**
- Fall arresters running along the rope
  - Works on **vertical** or **inclined** ropes
  - Follow the user's movements on the rope without manual intervention
  - Can be easily hooked and unhooked anywhere on the rope
  - In the event of a fall and abrupt acceleration, the devices block on the rope
- Asap Lock**
- With additional blocking function to reduce the camber height
  - The connection arm protects when passing intermediate guards and against the loss of the device
- Asap'Sorber**
- These energy absorbers are used **exclusively in combination** with Asap and Asap Lock fall arresters

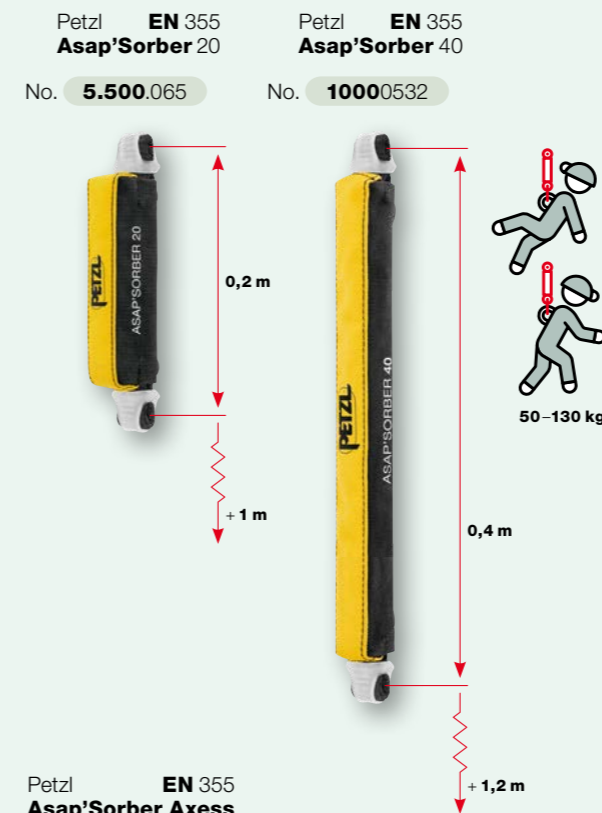

- Asap'Sorber und Asap'Sorber Axess**
- Diese Falldämpfer sind **nur für** Asap oder Asap Lock bestimmt
- Asap'Sorber et Asap'Sorber Axess**
- Ces amortisseurs de chute sont **unique-ment** destinés à Asap ou Asap Lock
- Asap'Sorber and Asap'Sorber Axess**
- These energy absorbers are intended **only for** Asap or Asap Lock

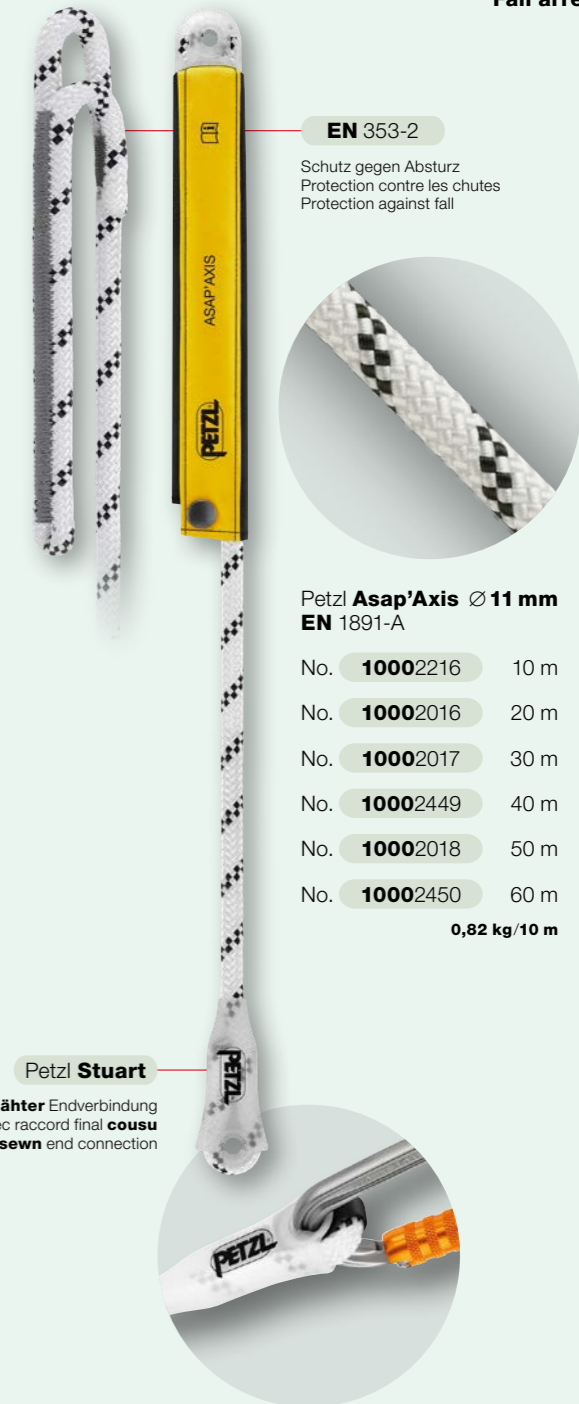

- Seil mit Polyamidkern und Polyester-mantel**
- Resistent gegen Wasser, Staub, Schlamm
  - Bruchkraft mit Endverbindung 22 kN
  - Fangstoss (mit Sturzfaktor 0,3) 5,2 kN
  - Stuart-Element hält Karabiner in Position
- Corde avec âme polyamide et gaine polyester**
- Résistante à l'eau, la poussière et la boue
  - Force de rupture avec raccord final 22 kN
  - Choc (avec facteur de chute 0,3) 5,2 kN
  - L'élément Stuart maintient le mousqueton en place
- Rope with polyamide core and polyester sheath**
- Resistant to water, dust and mud
  - Breaking load with end connection 22 kN
  - Impact force (with fall factor 0.3) 5.2 kN
  - Stuart element holds carabiner in position

Petzl ID'S

No. **5.500.002**

EN 341-2/12841/15151-1



Ø 10–11,5 mm



■ **Selbstbremsendes Abseilgerät**

- Für Höhenarbeit und schwer zugängliche Bereiche
- Gleichmäßige Fortbewegung an **horizontalen** oder **schrägen** Flächen
- Anti-Panik-Funktion und die Sicherheitsperre reduzieren das Unfallrisiko im Falle eines Bedienungsfehlers
- Das Auto-Lock-System ermöglicht das **Positionieren** am Arbeitsplatz
- Nach der Blockierung kann ohne Betätigung des Hebels das Seil **eingezogen** werden
- Eignet sich auch als Rücklaufsperrung in einem Flaschenzugsystem

■ **Descendeur autofreinant**

- Pour les travaux en hauteur et les zones difficiles d'accès
- Déplacement régulier sur des surfaces **horizontales** ou **inclinées**
- La fonction antipanique et le blocage de sécurité réduisent le risque d'accident en cas d'erreur de manipulation
- Le système Auto-Lock permet de se **positionner** sur le poste de travail
- Après le blocage, la corde peut être **tirée** sans actionner le levier
- Convient également comme dispositif antiretour dans un système de poulie

■ **Self-braking abseiling device**

- For working at heights and hard to reach areas
- Uniform movement on **horizontal** or **inclined** surfaces
- Anti-panic function and the safety lock reduce the risk of accidents in the event of an operating error
- The Auto-Lock system allows **positioning** at the workstation
- After blocking, the rope can be **pulled** in without operating the lever
- Also suitable as a backstop in a pulley system



Skylotec **Lory Pro**

No. **10001819**

max. 190 m

EN 341  
30–180 Kg

EN 12841-C  
Ø 11 mm  
max. 225 Kg

EN 795-B  
Ø 10–12 mm

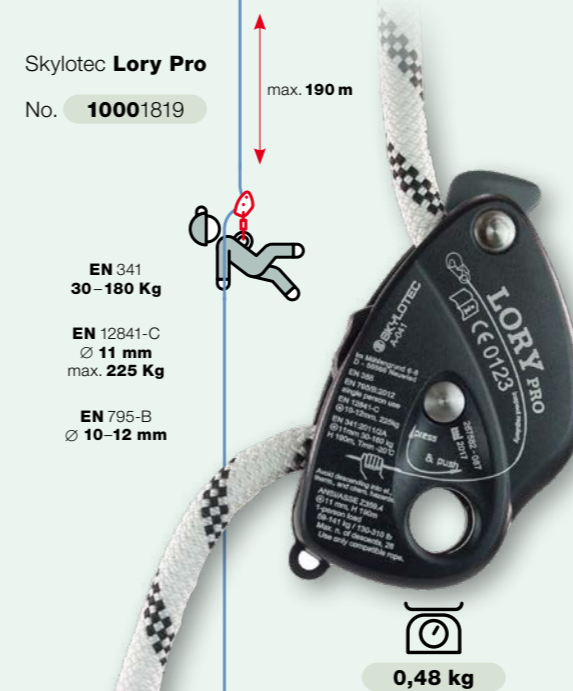

■ **Abseil- und Sicherungsgerät**

- Seilzugang und Rettungsbereich
- Seilpositionierung, Rückhaltegerät, temporärer Anschlagpunkt
- Absturzsicherung an flexiblen Seilsystemen
- **Bremshebel** sorgt für kontrolliertes Ablassen
- Bei Überziehen des Hebels blockiert das Gerät automatisch
- Im Falle eines Sturzes blockiert das Gerät

■ **Descendeur et dispositif de sécurité**

- Accès sur corde et zone de sauvetage
- Positionnement de la corde, dispositif de retenue, point d'ancrage temporaire
- Protection contre les chutes sur les systèmes à cordes flexibles
- Le **levier de frein** assure une descente contrôlée
- En cas de dépassement du levier, l'appareil se bloque automatiquement
- En cas de chute, l'appareil se bloque

■ **Abseiling and belay device**

- Rope access and rescue area
- Rope positioning, restraint device, temporary anchor point
- Fall protection on flexible rope systems
- **Brake lever** ensures controlled lowering
- If the lever is pulled too far, the device locks automatically
- In the event of a fall, the device blocks

Skylotec **Sirius**

No. **10002006**

max. 190 m

EN 341-2A  
Ø 11 mm  
30–200 Kg

EN 12841-C  
Ø 10–12 mm  
max. 250 Kg

EN 15151  
Ø 9–11 mm



■ **Industrie- und Rettungseinsatz**

- Kompaktes Design, liegt gut in der Hand
- Automatisch schliessender Hebel mit kleinem Bewegungsradius
- **Seil einlegen** ohne lösen des Karabiners, das Verlieren des Gerätes wird verhindert
- Seil vor Drallbildung/Verschleiss geschützt
- Für den dauerhaften Einsatz entwickelt
- Auto-Lock-Funktion

■ **Intervention industrielle et sauvetage**

- Design compact, tient bien en main
- Levier à fermeture automatique avec faible rayon de mouvement
- **Insertion de la corde** sans détacher le mousqueton, évite de perdre l'appareil
- Corde protégée contre la formation de torsion / l'usure
- Conçu pour une utilisation permanente
- Fonction de verrouillage automatique

■ **Industrial and rescue operation**

- Compact design, fits well in the hand
- Automatically closing lever with small range of motion
- **Insertion of the rope** without detaching the carabiner, avoids losing the device
- Rope protected from twisting/wear
- Developed for permanent use
- Auto-Lock function

**Reversibles Rettungsset zum Lösen und Abseilen eines Verletzten**

- Lösen des Verletzten mit einem Viertel der Kraft dank dem **Flaschenzug**
- Die flexible Hülle des Flaschenzuges verhindert ein **Verwickeln** des Seiles
- Evakuierung mit dem **Abseilgerät**: Wenn der Anwender zu stark am Hebel zieht, bremst und stoppt die Anti-Panik-Funktion
- Das Seil ist im geschlossenen Bremsselement des Abseilgeräts installiert, um eine bessere Kontrolle der Abseilfahrt zu ermöglichen und in jeder Situation über eine Seilumlenkung zu verfügen
- Einsatzbereit und versiegelt geliefertes Set (Garantie 3 Jahre)

**Kit de sauvetage réversible pour le dégagement et la descente en rappel d'un blessé**

- Dégagement du blessé avec un quart de la force grâce au **palan**
- La gaine flexible du palan empêche la corde de **s'emmêler**
- Evacuation avec le **descendeur**: si l'utilisateur tire trop fort sur le levier, la fonction antipanique freine et s'arrête
- La corde est installée dans l'élément de freinage fermé du descendeur afin de permettre un meilleur contrôle de la descente et de disposer d'un renvoi de corde en toute situation
- Ensemble livré prêt à l'emploi et scellé (garantie 3 ans)

**Reversible rescue set for releasing and rappelling an injured person**

- Releasing the injured person with a quarter of the force thanks to the **pulley block**
- The flexible sheath of the pulley block prevents **tangling** of the rope
- Evacuation with the **abseiling device**: if the user pulls too hard on the lever, the anti-panic function brakes and stops
- The rope is installed in the closed brake element of the abseiling device to allow better control of the descent and to have rope deflection in any situation
- Set delivered ready for use and sealed (warranty 3 years)



Petzl **Jag Rescue Kit**  
Inhalt / Contenu / Content:

**Connexion Fixe**

**1,5 m Verbindungs- und Anschlagmittel**  
Longe et élingue  
Lanyard and sling



max. 250 kg

**Jag System**

**1:4 Flaschenzug** mit Klemmnocken  
**Palan** avec came de serrage  
**Pulley block** with clamping cam



**Ring Open**

Aufschraubbare **Öse**  
**Œillet** à visser  
Screw on **eyelet**

**I'D Evac**

**Abseilgerät** mit integriertem Bremsselement  
**Descendeur** avec élément de freinage intégré  
**Abseiling device** with integrated braking element

**Axis Ø 11 mm**

30 m / 60 m / 120 m  
**Seil** mit zwei vernähten Endverbindungen  
**Corde** avec deux raccords finals cousus  
**Rope** with two sewn end connections

\*Petzl **Jag System**  
Einzel / Unique / Single

No. **10002063**



Petzl **Jag Rescue Kit**

- No. **10000624** **30 m** / 4,46 kg
- No. **10000625** **60 m** / 6,76 kg
- No. **10000626** **120 m** / 11,46 kg

\*Petzl **Jag System**

- No. **10002063** **0,32 – 1 m** / 0,61 kg
- No. **10001852** **0,34 – 2 m** / 0,80 kg
- No. **10001853** **0,40 – 5 m** / 1,46 kg

**EN 362-T**

**Kobra TW 22 mm**  
Stahl-Karabinerhaken  
Mousqueton en acier  
Steel carabiner



**3,21 kg**

Skylotec **Milan 2.0 Power**

No. **10001821**

**EN 1496-A/341-1A**

**max. 500 m**

Seillänge nach Wunsch  
Longueur de corde au choix  
Rope length as desired

**0,9 m/s**

Abseilgeschwindigkeit  
Vitesse de descente  
Abseil speed



max. 260 (280) kg



**Milan Rope Ø 9 mm**  
**EN 1891-A**

- No. **10001940** 50 m
  - No. **10001941** 100 m
  - No. **10002227** 150 m
- 0,60 kg/10 m**

**Seil** mit zwei vernähten Endverbindungen und Kobra-Twistlock-Karabinern.  
**Corde** avec deux raccords final cousus et mousquetons Cobra Twistlock.  
**Rope** with two sewn end connection and Cobra Twistlock carabiners.

**Rettung über lange Distanzen**

- Schnelle und sichere Rettung, in Kombination mit dem **Rescue Device Driver Kit**
- Alle manuellen Optionen zur Rettung und Evakuierung sind möglich
- Elektrisch betriebener **Aufzug** <2 min/10 m
- Lebensdauer 15 Jahre (mit optionalem Seal Pac 30 Jahre)
- Rettungskonzept und Risikobewertung: Eine **Ausbildung** durch einen zertifizierten Instruktor ist erforderlich

**Sauvetage à longue distance**

- Sauvetage rapide et sûr, en combinaison avec le **Rescue Device Driver Kit**
- Toutes les options manuelles de sauvetage et d'évacuation sont possibles
- **Remonter** à l'électricité <2 min/10 m
- Durée de vie de 15 ans (30 ans avec Seal Pac en option)
- Concept de sauvetage et évaluation des risques: une **formation** par un instructeur certifié est nécessaire

**Rescue over long distances**

- Fast and safe rescue, in combination with the **Rescue Device Driver Kit**
- All manual options for rescue and evacuation are possible
- Electrically powered **windup** <2 min/10 m
- Lifetime 15 years (with optional Seal Pac 30 years)
- Rescue concept and risk assessment: **training** by a certified instructor is required



**Rope Bag**  
max. load 15 kg

**Rescue Device Driver**  
7,3 kg

**Phone Cable**

**Power Battery**  
Li-Ion 0,9 kg  
Total **zwei** Akkus  
Total **two** batteries

Skylotec **Rescue Device Driver Kit**

No. **10001823**

EN 362/12275 Karabiner  
Mousquetons  
Carabiners

Nutzlast  
Charge utile  
Workload

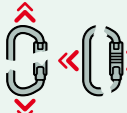

Stahl / Acier / Steel

Aluminium



No. <b>5.230.010</b>	No. <b>5.500.111</b>	No. <b>10001804</b>	No. <b>10001811</b>	No. <b>10001808</b>	No. <b>10001814</b>	No. <b>10001813</b>	No. <b>10002415</b>	No. <b>5.500.022</b>	No. <b>10001669</b>
<b>150 kg</b>		<b>250 kg</b>	<b>250 kg</b>	<b>250 kg</b>			<b>250 kg</b>		
<b>15 mm</b>	<b>22 mm TriLock</b>	<b>24 mm TriLock</b>	<b>27 mm TriLock</b>	<b>20 mm TriLock</b>	<b>18 mm TriLock</b>	<b>20 mm TriLock</b>	<b>23 mm</b>	<b>22 mm TriLock</b>	<b>22 mm TriLock</b>
<b>107 x 57 mm</b>	<b>76 x 39 mm</b>	<b>110 x 72 mm</b>	<b>112 x 76,5 mm</b>	<b>113 x 64 mm</b>	<b>111 x 62 mm</b>	<b>110 x 67 mm</b>	<b>75 x 39 mm</b>	<b>88 x 40 mm</b>	<b>88 x 40 mm</b>
<b>22/0 kN</b>	<b>20/15 kN</b>				<b>30/15 kN</b>	<b>41/10 kN</b>	<b>23/8 kN</b>	<b>25/8 kN</b>	<b>38/16 kN</b>
●	●	●	●	●	●	●	●	●	●
<b>174 g</b>	<b>90 g</b>	<b>90 g</b>	<b>90 g</b>	<b>80 g</b>	<b>190 g</b>	<b>250 g</b>	<b>51 g</b>	<b>75 g</b>	<b>195 g</b>

Für die **permanente Verwendung** an einem Verbindungsmittel  
Pour une **utilisation permanente** sur une longe  
For **permanent use** on a lanyard

**Verbindungselement** bei zweiteiligen Frontschlaufen an Auffanggurten  
**Élément de liaison** pour les boucles frontales en deux parties sur les harnais antichutes  
**Connecting element** for two-part front loops on fall arrest harnesses

Verschluss für **Links- und Rechtshänder** geeignet. Der breite Scheitel bietet viel Platz für Ausrüstung  
Fermeture adaptée aux **gauchers et aux droitiers**. Le large sommet offre beaucoup de place pour l'équipement  
Closure suitable for **left- and right-handed** use. The wide crown offers plenty of space for equipment

**Abseilen**, Selbstsicherung und in Kombination mit Sicherungsgeräten  
**Descente en rappel**, auto-assurage et en combinaison avec des appareils d'assurage  
**Abseiling**, self-belay and in combination with belay devices

Für **Links- und Rechtshänder**. Rigging-Systeme, Sicherungs- und Abseilgeräte, Seile und Rollen  
Pour **gauchers et droitiers**. Systèmes de grimpe, dispositifs d'assurage et de descente, cordes et poulies  
Suitable for **left- and right-handers**. Rigging systems, belay and abseiling devices, ropes and pulleys

Für **Rettung** und Seilzugangstechnik  
Pour le **sauvetage** et l'accès sur corde  
For **rescue** and rope access technology

Für **Rettung** und Seilzugangstechnik  
Pour le **sauvetage** et l'accès sur corde  
For **rescue** and rope access technology

Kleiner, leichter **Materialkarabiner**, mit Loch für Reepschnur  
Petit et léger **mousqueton pour matériel**, avec trou pour cordelette  
Small, lightweight **material carabiner**, with hole for cord

**Positionierung** von Geräten wie Seilrollen, Seilklemmen und mitlaufenden Auffanggeräten  
**Positionnement** d'équipements tels que les poulies, les serre-câbles et les antichutes mobiles  
**Positioning** of devices such as rope pulleys, rope clamps and travelling fall arresters

Zum **Einrichten** von Anschlagpunkten oder zum Einhängen an Metallstrukturen  
Pour la **mise en place** de points d'ancrage ou l'accrochage à des structures métalliques  
For **setting up** anchor points or for hooking onto metal structures



**63 mm**  
**0,49 kg**  
Petzl **MGO Open 60**  
No. **10000071**

**110 mm**  
**0,93 kg**  
Petzl **MGO Open 110**  
No. **10002019**

**Petzl MGO Open Aluminium / Aluminum EN 362**  
Nutzlast / Charge utile / Workload **140 kg**  
Bruchkraft / Force de rupture / Breaking force **23 kN**  
**Schnapperöffnung** mit Verriegelung **A**  
Aufschraubbare Verbindungsöse **B**  
Kann an einem Verbindungsmittel befestigt werden  
**Ouverture du loquet** avec verrouillage **A**  
Anneau de liaison vissable **B**  
Peut être fixé à une longe  
**Snap opening** with locking device **A**  
Screw-on lanyard eye **B**  
Can be attached to a lanyard

Petzl **Captiv**  
No. **10001670**  
Nur in 10er-Packungen  
Uniquement en paquets de 10  
Only in packs of 10



Konzipiert, um die **Belastung** des Karabiners in der **Hauptachse** zu gewährleisten. Kompatibel mit Petzl OK und Oxan  
Conçu pour assurer la **charge** du mousqueton dans l'**axe principal**. Compatible avec Petzl OK et Oxan  
Designed to ensure the **load** of the carabiner in the **main axis**. Compatible with Petzl OK and Oxan

Skylotec **Standard Roll** No. **10001856**

Skylotec **Standard Roll 2L** No. **10001815**

Skylotec **Double Roll 2L** No. **10001816**



0,20 kg



0,21 kg



0,35 kg

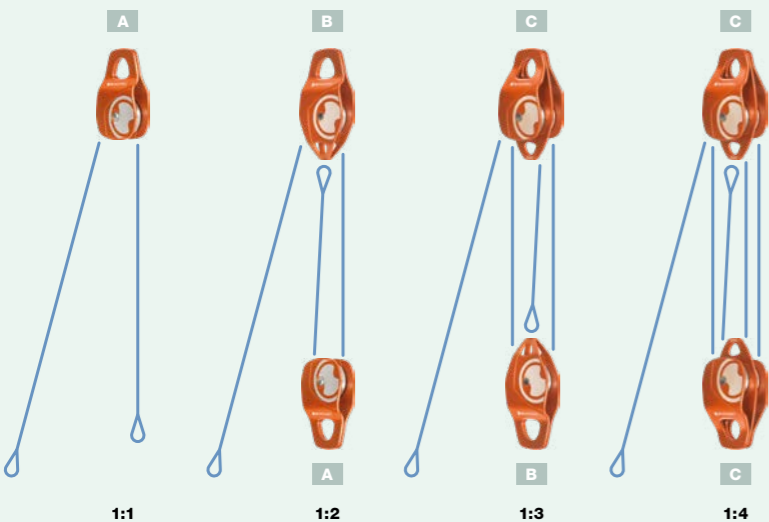

Seil / Corde / Rope  
Ø max. 13 mm

Ø 27 mm



max. 200 kg

- **Seilrollen EN 12287**
  - Aus Aluminium, **kuggelagert**
  - Rettung, Seilzugangstechnik, Rigging
  - Max. 30 Jahre Lebensdauer
- **Poulies à corde EN 12287**
  - En aluminium, sur **roulement à billes**
  - Sauvetage, technique d'accès sur corde, rigging
  - Durée de vie de 30 ans max.
- **Rope pulleys EN 12287**
  - Made of aluminum, **ball bearings**
  - Rescue, rope access technology, rigging
  - Max. 30 years service life

Skylotec **Rigging PLate midi**

No. **10001817**

max. 800 kg



Ø 19 mm

0,22 kg

- **Bedienung mehrerer Seile**
  - Für Flaschenzugbau, Tragenaufhängungen
  - Organisieren des Standplatzes oder für Systeme mit mehreren Anschlagpunkten
- **Manipulation de plusieurs cordes**
  - Pour la construction de palan, suspensions de civières
  - Organiser l'emplacement ou pour les systèmes avec plusieurs points d'ancrage
- **Operation of multiple ropes**
  - For pulley block construction, stretcher suspensions
  - Organize the stand or for systems with multiple anchor points

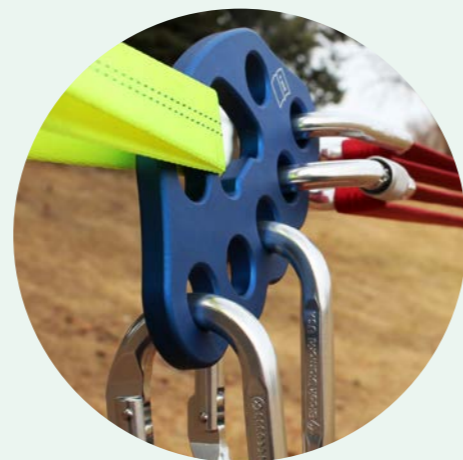

Petzl **Roller Coaster**

No. **10002391**



0,47 kg

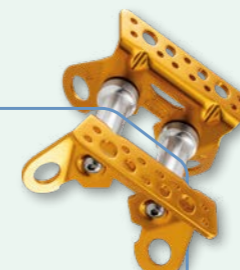

max. 300 kg

- **Kantenschutz für Seile**
  - **Beidseitig** verwendbar, für ebene und verwinkelte Oberflächen
  - Zahlreiche Verbindungsösen für unterschiedliche Befestigungssysteme
  - **Kuggelagerte** Laufrollen
  - Mehrere Module können verbunden werden
- **Protection des arêtes pour cordes**
  - Utilisable des **deux côtés**, pour les surfaces planes et anguleuses
  - Nombreux œillets de connexion pour différents systèmes de fixation
  - Galets de **roulement à billes**
  - Possibilité de relier plusieurs modules
- **Edge protector for ropes**
  - Can be used on **both sides**, for flat and angled surfaces
  - Numerous connecting eyelets for different fastening systems
  - **Ball-bearing** track rollers
  - Multiple modules can be connected

Petzl **Protec**

No. **5.308.001**



0,56 m



0,13 kg

- **Flexibler Schutz für Fixseile**
  - Für alle Seildurchmesser geeignet
  - Schützt auch Verbindungsmittel
  - Mit Metallclip für die Positionierung
- **Protection souple pour cordes fixes**
  - Convient à tous les diamètres de corde
  - Protège également les longes
  - Avec clip en métal pour le positionnement
- **Flexible protection for fixed ropes**
  - Suitable for all rope diameters
  - Also protects lanyards
  - With metal clip for positioning



Skylotec **Telescope System**

**FS 90 AL** EN 795-B

No. **10002013** 0,75 kg

Skylotec **Telestick**

No. **10002332** 0,61 kg

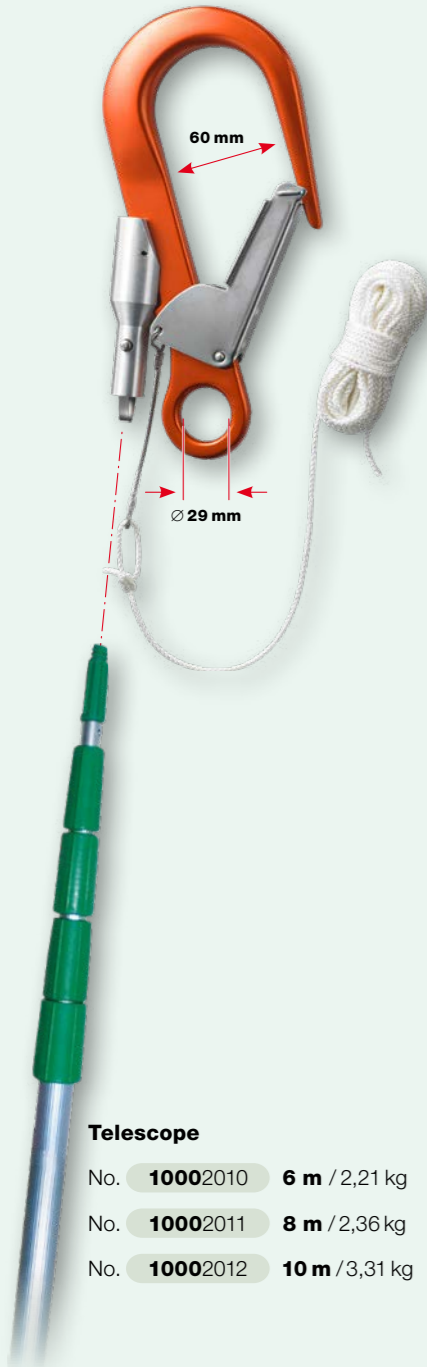

**Telescope**

No. **10002010** 6 m / 2,21 kg

No. **10002011** 8 m / 2,36 kg

No. **10002012** 10 m / 3,31 kg

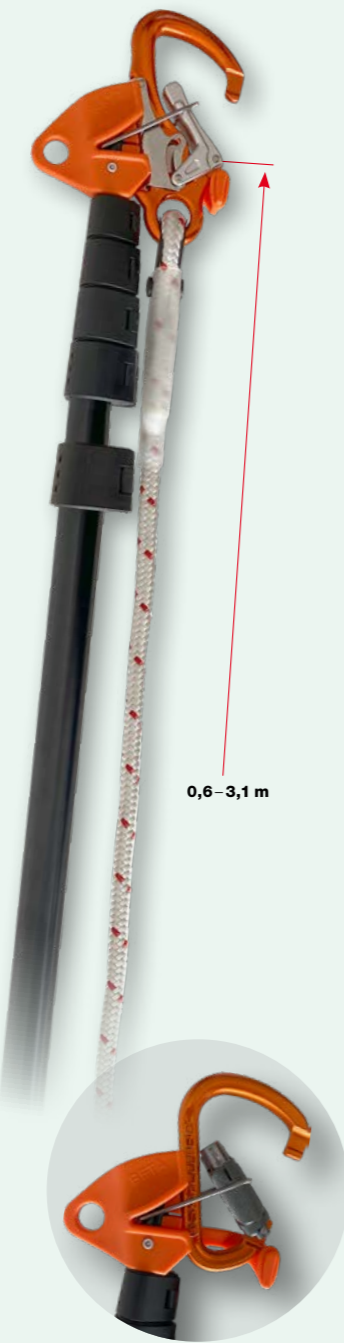

0,6 - 3,1 m

■ **Zum Erreichen von Anschlagpunkten**

- Alu-Karabinerhaken mit Kupplung für Teleskopstange
- Teleskop mit stufenloser Höhenverstellung

■ **Pour atteindre les points d'ancrage**

- Mousqueton en aluminium avec accouplement pour perche télescopique
- Télescope à hauteur réglable en continu

■ **To reach anchor points**

- Aluminum carabiner with coupling for telescopic rod
- Telescope with stepless height adjustment

■ **Für Karabiner, ausziehbar**

- Geeignet für verschiedene Karabinertypen
- Auch für Lasso-Clipping (nur mit Seil)
- Vorklippen von Seilen oder Expressschlingen

■ **Pour mousqueton, extensible**

- Convient à différents types de mousquetons
- Aussi pour le lasso-clipping (seulement avec corde)
- Préclipsage de cordes ou d'élingues express

■ **For carabiner, extendable**

- Suitable for various types of carabiners
- Also for lasso clipping (only with rope)
- Pre-clipping of ropes or express slings

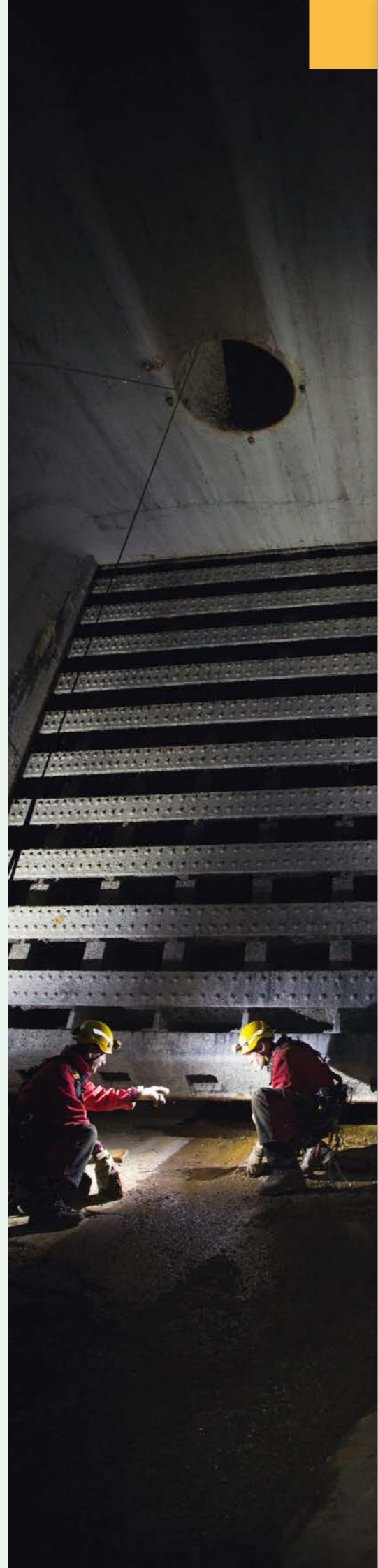

Skylotec **Get Up**

No. **10001915**



0,12 kg

EN 567

EN 12841-B  
Ø 9-13 mm



max. 140 kg

■ **Seilklemme und Handsteigklemme**

- Links-, rechts- und beidhändige Benutzung
- Mit 2-Karabiner-Öse
- Öffnungszipper verhindert versehentliches Öffnen
- Einhandbedienung auch mit dicken Handschuhen
- Max. 30 Jahre Lebensdauer

■ **Bloqueur de corde et bloqueur manuel**

- Utilisation à gauche, à droite et à deux mains
- Avec œillet à 2 mousquetons
- Le zip d'ouverture empêche toute ouverture accidentelle
- Utilisation à une main, même avec des gants épais
- Durée de vie de 30 ans max.

■ **Rope clamp and manual ascender**

- Left, right and ambidextrous use
- With 2 carabiner eyelet
- Opening zipper prevents accidental opening
- One-hand operation even with thick gloves
- Max. 30 years service life

■ **Flexible Trittschlinge**

- Einstellbar auf Körpergröße
- Mit integriertem Handgriff
- Auch zum Anheben von Personen geeignet

■ **Sangle de marche flexible**

- Réglable en fonction de la taille
- Avec poignée intégrée
- Convient également au levage de personnes

■ **Flexible step sling**

- Adjustable to body size
- With integrated handle
- Also suitable for lifting persons

Skylotec **Stand Up**

No. **10001902**



Petzl **Spatha**

No. **10002412**



■ **Zum Schneiden von Seilen**

- Geöffnete Position arretierbar
- Mit Öse zum Einhängen am Karabiner

■ **Pour couper les cordes**

- Verrouillage en position ouverte
- Œillet pour accrocher au mousqueton

■ **For cutting ropes**

- Lockable in open position
- Eyelet for hanging on the carabiner

Skylotec **Lany Park**

No. **10002448**



■ **Ring mit Klettverschluss**

- Für das Einhängen nicht benutzter Verbindungsmittel
- Wird mit Klettverschluss am Auffanggurt befestigt

■ **Anneau avec fermeture velcro**

- Pour accrocher les moyens de liaison non utilisés
- Se fixe au harnais antichute par velcro

■ **Ring with Velcro closure**

- To stow unused connecting means
- Attaches to the fall arrest harness with Velcro strap

Skylotec **First Aid Climb**

No. **10002026**



13 x 10 x 4,5 cm

■ **Erste-Hilfe-Set**

- Rettungsdecke, Pinzette, Handschuhe, elastische Fixierbinde, Wundkompressen, Pflaster in diversen Größen

■ **Trousse de premiers secours**

- Couverture de survie, pincettes, gants, bande de fixation élastique, compresse, pansements de différentes tailles

■ **First aid kit**

- Rescue blanket, tweezers, gloves, elastic fixation bandage, wound compress, plaster in various sizes



**Stirnlampen** ■  
**Lampes frontales** ■  
**Headlamps** ■

Petzl **Pixa 3**

No. **5.500.129**



**0,16 kg**

■ **100 Lumen**

- Wählbare Lichtkegel für Nahbereich, Fortbewegung und Fernsicht
- Leuchtkraft nimmt mit schwächer werdenden Batterien nicht ab
- Für den Einsatz in explosionsgefährdeten Bereichen (ATEX) geeignet
- Stoss- und Druckfestigkeit bis 80 kg
- Wasserdicht nach IP67
- Inklusive Befestigungssystem für Helm
- Inklusive zweier AA/LR6-Batterien
- Optional mit Akku

■ **100 lumens**

- Faisceaux lumineux sélectionnables pour la vision de près, les déplacements et la vision de loin
- La luminosité ne diminue pas avec l'affaiblissement des piles
- Convient pour une utilisation dans des zones à risque d'explosion (ATEX)
- Résistance aux chocs et à la pression jusqu'à 80 kg
- Étanche à l'eau selon IP67
- Système de fixation pour casque inclus
- Deux piles AA/LR6 incluses
- Batterie rechargeable en option

■ **100 lumen**

- Selectable light cones for close range, locomotion and distance vision
- Luminosity does not decrease with weakening batteries
- Suitable for use in potentially explosive atmospheres (ATEX)
- Impact and compressive strength up to 80 kg
- Waterproof according to IP67
- Including mounting system for helmet
- Includes two AA/LR6 batteries
- Optionally with rechargeable battery

■ **900 Lumen**

- Sichtkomfort durch zwei Lichtkegel (kombiniert oder fokussiert)
- Für Nah- und Fernsicht, weisses oder gedämpftes rotes Licht
- Leuchtkraft und Lichtkegelform werden per Sensor automatisch angepasst
- Lampenkörper nach oben schwenkbar
- Anzeige der verbleibenden Akkulaufzeit
- Mit Befestigungssystem für Petzl-Helme
- Inklusive Lithium-Ionen-Akku 2350 mAh
- Wasserdicht nach IPX4 (wetterfest)

■ **900 lumens**

- Confort visuel grâce à deux faisceaux lumineux (combinés ou focalisés)
- Pour la vision de près et de loin, lumière blanche ou rouge atténuée
- L'intensité lumineuse et la forme du cône de lumière sont automatiquement adaptées par un capteur
- Corps de la lampe pivotant vers le haut
- Affichage de l'autonomie restante de la batterie
- Avec fixation pour les casques Petzl
- Batterie lithium-ion 2350 mAh incluse
- Étanche selon IPX4 (résistante aux intempéries)

■ **900 lumen**

- Visual comfort due to two light cones (combined or focused)
- For near and far vision, white or dimmed red light
- Luminosity and light cone shape are automatically adjusted by sensor
- Lamp body swivels upwards
- Display of the remaining battery life
- With attachment system for Petzl helmets
- Included lithium-ion battery 2350 mAh
- Waterproof to IPX4 (weather resistant)

Petzl **Swift RL Pro**

No. **10001898**



**0,12 kg**



**Transporttaschen** ■  
**Sacs de transport** ■  
**Transport bags** ■

■ **Klettermaterial und Kleidung**

- Mit gepolsterten Rucksackgurten
- Reissverschluss-Aussentasche
- Mesh-Reissverschlussstasche unter dem Deckel
- Aus wasserfestem Tarpaulin gefertigt
- Boden mit verstärktem Polyester

■ **Matériel et vêtements d'escalade**

- Avec bretelles sac à dos rembourrées
- Poche extérieure zippée
- Poche zippée en mesh sous le couvercle
- Fabriqué en tarpaulin imperméable
- Fond renforcé en polyester

■ **Climbing equipment and clothing**

- With padded backpack straps
- Zippered outer pocket
- Mesh zipper pocket under the cover
- Made of waterproof tarpaulin
- Bottom with reinforced polyester



Tarpaulin / Polyester

Skylotec **Duffle** ■

Nr. / N° / No.	L	Farbe Couleur Color	Seil Câble Rope Ø 11 mm	Max. Last	Gewicht
				Charge max. Max. load	Poids Weight
			max. m	kg	kg
<b>10001854</b>	<b>60</b>	●	180	20	0,96
<b>10001855</b>	<b>90</b>	●	230	30	1,40



EN ISO 21898 Polyamide / Polyester / Polypropylene		Petzl <b>Bucket</b> ■				
Nr. / N° / No.	L	Volumen Volume Capacity	Farbe Couleur Color	Seil Câble Rope Ø 11 mm max. m	Max. Last Charge max. Max. load kg	Gewicht Poids Weight kg
10002409	15		●	45	50	0,47
10001857	15		●	45	50	0,47
10001858	15		●	45	50	0,47
5.500.131	30		●	110	50	0,74
10001859	30		●	110	50	0,74
10001873	30		●	110	50	0,74
10002022	45		●	185	50	0,89
10001861	45		●	185	50	0,89
10001862	45		●	185	50	0,89



■ **Standfester Seilsack**

- Behält seine Form, auch wenn er leer ist
- Mit gepolsterten Schulterriemen
- Aussenfach mit Beschriftungsfeld
- Seilendbefestigungen im Innenbereich
- Mit vier Materialschlaufen
- Dichter Rollverschluss
- Aus hochbeständigem TPU (ohne PVC)

■ **Sac à corde stable**

- Conserve sa forme même vide
- Avec bandoulières rembourrées
- Compartiment extérieur avec zone d'écriture
- Fixations d'extrémité de corde en intérieur
- Avec quatre boucles pour le matériel
- Fermeture à enroulement étanche
- Fabriqué en TPU très résistant (sans PVC)

■ **Stable rope bag**

- Keeps its shape even if empty
- With padded shoulder straps
- Outside compartment with labeling field
- Rope end fixings in the interior
- With four material loops
- Tight roll closure
- Made of highly resistant TPU (without PVC)



Duffel 65: 59 × 40 × 29 cm  
Duffel 85: 70 × 40 × 32 cm

Polyamide / Polypropylene		Petzl <b>Duffel</b> ■				
Nr. / N° / No.	L	Volumen Volume Capacity	Farbe Couleur Color	Last Charge Load kg	Max. Last Charge max. Max. load kg	Gewicht Poids Weight kg
10002294	65		●	25	50	1,35
10001844	65		●	25	50	1,35
10002295	85		●	35	70	1,55
10001848	85		●	35	70	1,55



■ **Transporttasche**

- Rücken und Schultergurte gepolstert
- Abnehmbare Schultergurte
- Beschriftungsfeld auf Aussenseite
- Zwei Fächer an der Innenklappe
- Grosses Seitenfach, um Helm oder Schuhe getrennt zu verstauen
- Acht Materialschlaufen im Innenbereich
- Mit vier Kompressionsriemen
- Aus hochbeständigem TPU (ohne PVC)

■ **Sac de transport**

- Dos et bretelles rembourrés
- Bretelles amovibles
- Zone d'inscription à l'extérieur
- Deux compartiments sur le rabat intérieur
- Grand compartiment latéral pour ranger séparément le casque ou les chaussures
- Huit porte-matériel à l'intérieur
- Avec quatre sangles de compression
- Fabriqué en TPU très résistant (sans PVC)

■ **Transport bag**

- Padded back and shoulder straps
- Removable shoulder straps
- Labeling field on outside
- Two compartments on the inside flap
- Large side compartment to store helmet or shoes separately
- Eight material loops inside
- With four compression straps
- Made of highly resistant TPU (without PVC)



**Anschlagpunkte** permanent ■  
**Points d'ancrage** permanents ■  
**Anchor points** permanent ■

Skylotec **D-Bolt**

EN 795-A

No. **10001917**

**Stahl** pulverbeschichtet  
**Acier** revêtu par poudre  
**Steel** powder coated



**Edelstahl V4A**  
**Acier inoxydable**  
**Stainless steel**

No. **10001610**

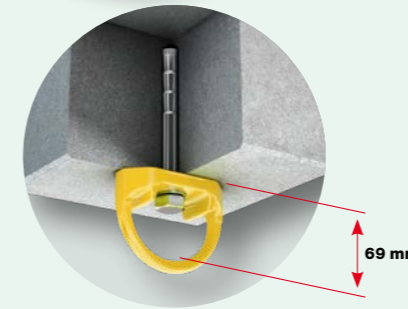

max. **3 Personen**  
**3 personnes** max.  
max. **3 persons**

■ **Einzelanschlagpunkt**

- Wird ortsfest in die bestehende Struktur eingeklebt oder geschraubt
- Befestigung mit Schwerlastanker M16 durch eine Fachperson
- Max. 30 Jahre Lebensdauer

■ **Point d'ancrage unique**

- Est collé ou vissé de manière fixe dans la structure existante
- Fixation avec un ancrage pour charges lourdes M16 par un spécialiste
- Durée de vie de 30 ans max.

■ **Single anchor point**

- Is glued or screwed into the existing structure in a fixed position
- Fastening with heavy-duty anchor M16 by a specialist
- Max. 30 years service life

Skylotec **Mobilfix**

EN 795-A/-B

No. **10001785**



No. **10001921**



max. **3 Personen**  
**3 personnes** max.  
max. **3 persons**

■ **Abnehmbarer Anschlagpunkt**

- Für wiederkehrende Arbeiten
- Montage an Wand oder Decke
- Einbauhülse ist durch einen Federstopfen verschlossen und optisch unauffällig
- Gefertigt aus Edelstahl V4A
- Max. 10 Jahre Lebensdauer

■ **Point d'ancrage détachable**

- Pour les travaux récurrents
- Montage au mur ou au plafond
- La douille est fermée par un bouchon à ressort et est visuellement discrète
- Fabriqué en acier inoxydable V4A
- Durée de vie de 10 ans max.

■ **Removable anchor point**

- For recurring work
- Mounting on wall or ceiling
- Installation sleeve is closed by a spring plug and visually inconspicuous
- Made of stainless steel V4A
- Max. 10 years service life



Skylotec **Woodfix**

EN 795-A

No. **10002020**



max. **2 Personen**  
**2 personnes** max.  
max. **2 persons**

■ **Dachanker als Anschlagpunkt**

- Montage auf Holz, Ösen-Ø 56 mm

■ **Ancre de toit comme point d'ancrage**

- Montage sur bois, Ø de l'œillet 56 mm

■ **Roof anchor as anchor point**

- Mounting on wood, eyelet Ø 56 mm

■ Anschlagpunkte permanent  
■ Points d'ancrage permanents  
■ Anchor points permanent

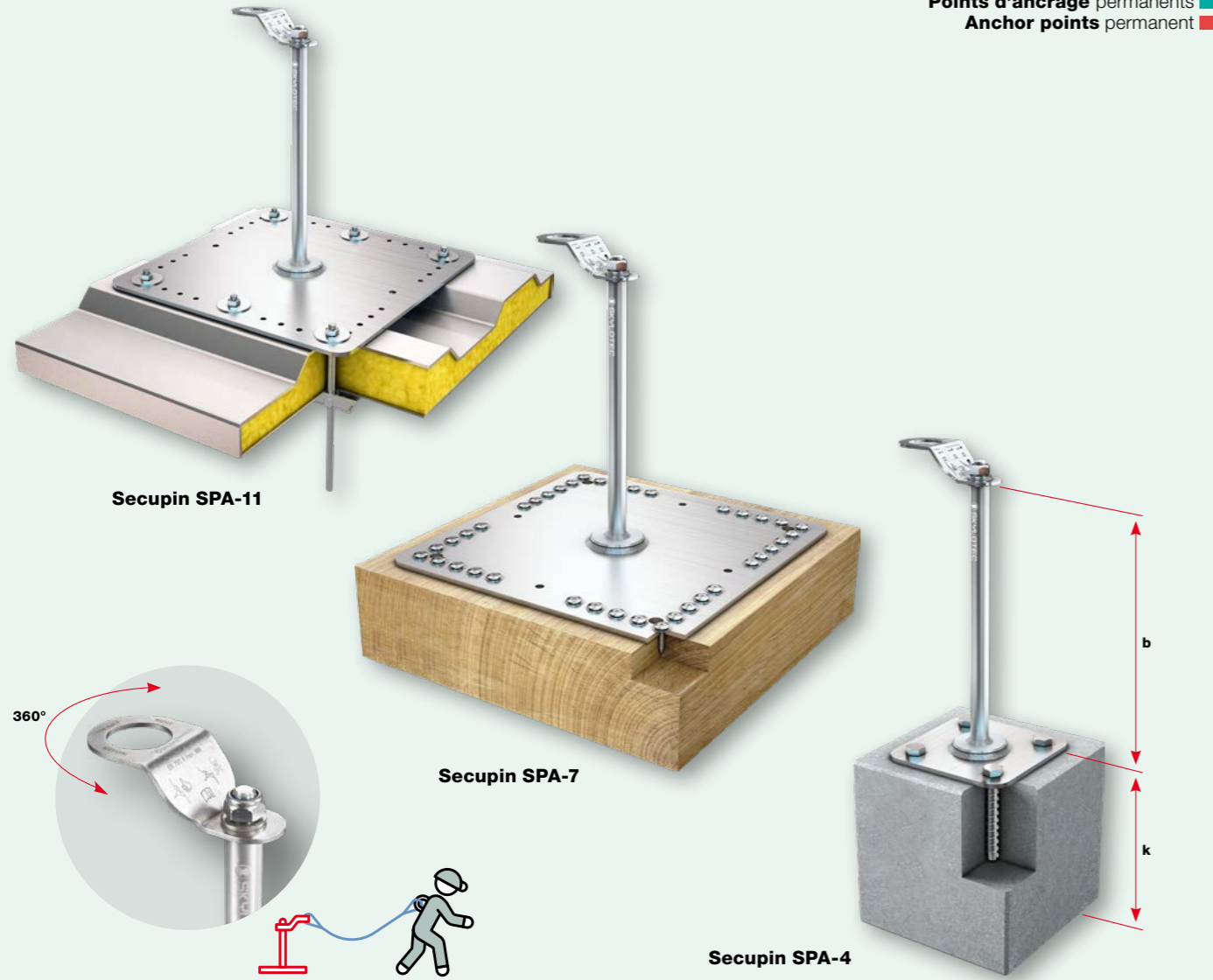

EN 795-A  
Edelstahl / Acier inoxydable / Stainless steel V2A

Skylootec Secupin ■

Nr. / N° / No.	Typ Type	Max. Personen Personnes max. Max. persons	Montage auf Montage sur Mounting on	Mindestdicke Épaisseur min. Min. thickness	Bodendistanz Distance au sol Ground distance	Grundplatte Plaque de base Base plate	Gewicht Poids Weight
				k	b		kg
				min. mm	mm	mm	
10001832	SPA-11	1	Sandwichpaneelle	0,5/30/0,5	300	350×350	11,4
10001833	SPA-11	1	Panneaux sandwich	0,5/30/0,5	400	350×350	12,9
10001834	SPA-11	1	Sandwich panel	0,5/30/0,5	500	350×350	14,4
10002030	SPA-7	1	Holz, OSB-Platten	22	300	350×350	10,5
10002031	SPA-7	1	Bois, panneaux OSB	22	400	350×350	12,0
10002032	SPA-7	1	Wood, OSB panels	22	500	350×350	13,5
10002027	SPA-4	3		140	300	150×150	6,7
10002028	SPA-4	3	Beton	140	400	150×150	8,2
10002029	SPA-4	3	Béton	140	500	150×150	9,7
10001863	SPA-4	3	Concrete	140	600	150×150	11,1

■ Einzelanschlagpunkt

- Anschlagpunkt 360° drehbar, mit Absturzindikator
- Ein eventueller Absturz wird durch die plastische Verformung gedämpft
- Mitgeliefertes Montagematerial ist Teil des Systems
- Eignet sich auch für Seil- und Schienensysteme
- Gefertigt aus Edelstahl V2A

■ Point d'ancrage unique

- Point d'ancrage pivotant à 360°, avec indicateur de chute
- Une éventuelle chute est amortie par la déformation plastique
- Le matériel de montage fourni fait partie du système
- Convient également aux systèmes de câbles et de rails
- Fabriqué en acier inoxydable V2A

■ Single anchor point

- Anchor point 360° rotatable, with fall indicator
- A possible fall is damped by the plastic deformation
- Supplied mounting material is part of the system
- Also suitable for cable and rail systems
- Made of stainless steel V2A

■ Anschlagpunkte temporär  
■ Points d'ancrage temporaires  
■ Anchor points temporary

Kratos Safety Wallution EN 795-B

No. 10000606 9,6 kg

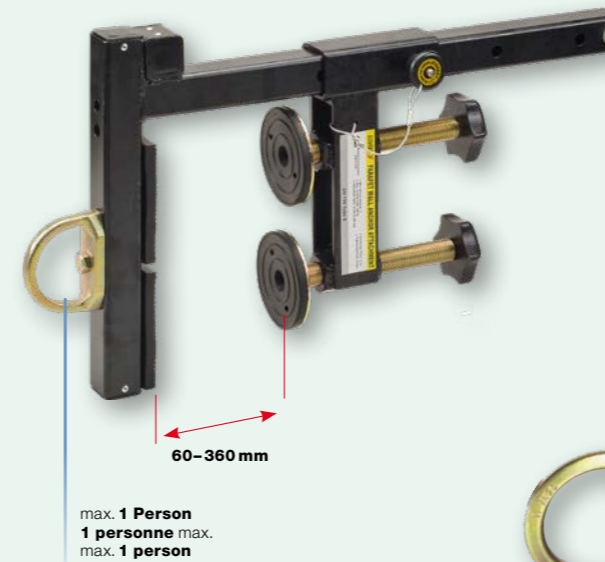

max. 1 Person  
1 personne max.  
max. 1 person

■ Wandklemme mit Anschlagpunkt

- Ideal für Brüstungen, an denen keine Bohrungen gemacht werden können
- Statische Festigkeit >12 kN

■ Pince murale avec point d'ancrage

- Idéal pour les parapets où il n'est pas possible de percer des trous
- Résistance statique >12 kN

■ Wall clamp with anchor point

- Ideal for parapets where it is not possible to drill holes
- Static strength >12 kN

DBI-Sala Saflok Type C EN 795-B

No. 10000607 0,36 kg



max. 140 kg

■ Mobiler Anschlagpunkt Beton

- Keilanker mit Feder-Schnellverriegelung
- Kann aus dem Bohrloch in ein anderes gesteckt und verankert werden
- Bohrloch Beton Ø 18–19 × 76 mm
- Betondicke mindestens 127 mm

■ Point d'ancrage mobile béton

- Ancre à clavette avec verrouillage rapide à ressort
- Peut être inséré d'un trou de forage dans un autre et ancré
- Perçage béton Ø 18–19 × 76 mm
- Épaisseur de béton minimale de 127 mm

■ Mobile anchor point concrete

- Wedge anchor with spring quick lock
- Can be plugged from the borehole into another and anchored
- Drill hole concrete Ø 18–19 × 76 mm
- Concrete thickness minimum 127 mm

DBI-Sala Saflok Type S EN 795-B

No. 10000608 0,28 kg



max. 140 kg

■ Mobiler Anschlagpunkt Stahl

- Sperrklinkenanker mit Schnellverriegelung
- Kann aus dem Bohrloch in ein anderes gesteckt und verankert werden
- Bohrloch Stahl Ø 20 mm
- Stahldicke 6,4–101 mm

■ Point d'ancrage mobile acier

- Ancre à cliquet avec verrouillage rapide
- Peut être inséré d'un trou de forage dans un autre et ancré
- Perçage acier Ø 20 mm
- Épaisseur de l'acier 6,4–101 mm

■ Mobile anchor point steel

- Ratchet anchor with quick lock
- Can be plugged from the borehole into another and anchored
- Drill hole steel Ø 20 mm
- Steel thickness 6.4–101 mm

Herzog Sling EN 354/566/795-B

No. 10002033 0,8 m



No. 10002034 1,2 m



No. 10002035 1,5 m



max. 1 Person  
1 personne max.  
max. 1 person

■ Bandschlinge

- Zum Einrichten eines Anschlagpunktes
- Polyester, Mindestbruchkraft 26 kN

■ Elingue de sangle

- Pour mettre en place un point d'ancrage
- Polyester, force de rupture minimale 26 kN

■ Band sling

- To set up an anchor point
- Polyester, minimum breaking force 26 kN

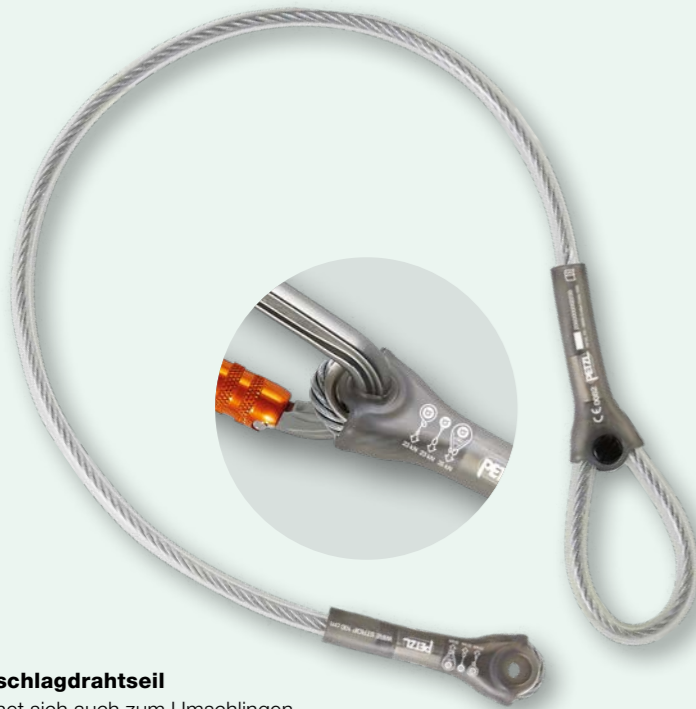

**Anschlagband**

- Universell einsetzbar
- Die verdrehten Schlaufen eignen sich für das direkte Einschlaufen am Auffanggurt
- Handwäsche bei 40°
- Max. 10 Jahre Lebensdauer

**Sangle d'ancrage**

- Utilisation universelle
- Les boucles torsadées permettent de s'attacher directement au harnais
- Lavage à la main à 40°
- Durée de vie de 10 ans max.

**Anchor strap**

- Universally applicable
- The twisted loops are suitable for direct looping on the harness
- Hand wash at 40°
- Max. 10 years service life

EN 354 EN 795-B Polyamide			
Skylotec Loop Twisted Eye			
Nr. / N° / No.	Länge Longueur Length	Farbe Couleur Color	Gewicht Poids Weight
	L		kg
	m		
10002036	0,60	●	0,07
10001864	0,75	●	0,08
10002220	0,85	●	0,09
10001865	0,95	●	0,10
10002037	1,05	●	0,11
10001866	1,15	●	0,12
10001867	1,20	●	0,12
10001868	1,25	●	0,13
10001869	1,35	●	0,13
10002038	1,45	●	0,14

**Anschlagdrahtseil**

- Eignet sich auch zum Umschlingen einer Struktur
- Mit Ummantelung aus UV-beständigem Polyurethan
- Hält Verbindungselement in der richtigen Position

**Câble d'ancrage**

- Convient également à l'élingue autour d'une structure
- Avec revêtement en polyuréthane résistant aux UV
- Maintient l'élément de fixation en position

**Anchor wire rope**

- Also suitable to sling around a structure
- With sheathing of UV-resistant polyurethane
- Holds connector in the correct position



max. 2 Personen  
2 personnes max.  
max. 2 persons

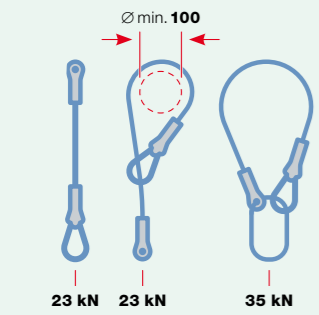

Bruchkraft / Force de rupture / Breaking force

EN 795-B (L 0,5-1,5: EN 354)			
Petzl Wire Strip			
Nr. / N° / No.	Länge Longueur Length	Gewicht Poids Weight	
	L	kg	
	m		
10002305	0,5	0,22	
10002235	1	0,32	
10002306	1,5	0,42	
10002240	2	0,52	
10002307	3	0,72	

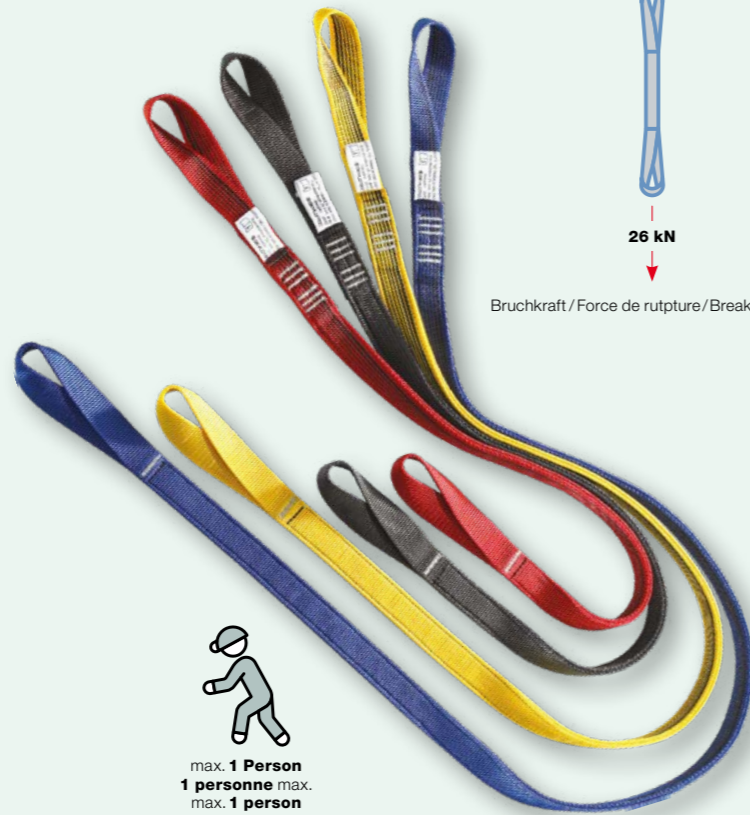

max. 1 Person  
1 personne max.  
max. 1 person

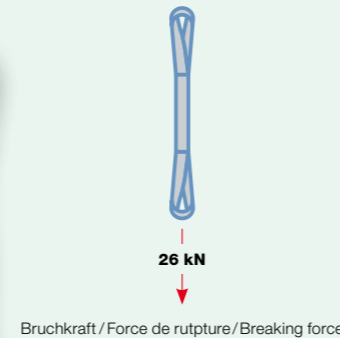

Bruchkraft / Force de rupture / Breaking force

**Anschlaggurt für scharfe Kanten**

- Mit flexibler **Umhüllung** aus schnittfesten Spezialfasern
- Handwäsche bei 40°
- Max. 10 Jahre Lebensdauer

**Sangle d'ancrage pour les arêtes vives**

- Avec **enveloppe** flexible en fibres spéciales résistantes aux coupures
- Lavage à la main à 40°
- Durée de vie de 10 ans max.

**Anchor strap for sharp edges**

- With flexible **sheathing** made of cut-resistant special fibers
- Hand wash at 40°
- Max. 10 years service life



EN 362-T

Kobra TW 22 mm  
Stahl-Karabinerhaken  
Mousqueton en acier  
Steel carabiner

Bruchkraft / Force de rupture / Breaking force

EN 354 EN 795-B Polyester			
Skylotec Loop Sep			
Nr. / N° / No.	Länge Longueur Length	Gewicht Poids Weight	
	L	kg	
	m		
10002039	0,75	0,53	
10002040	1,35	0,71	
10002041	2	0,90	

Anschlagpunkte temporär  
Points d'ancrage temporaires  
Anchor points temporary

No. 5.410.004

**Umlenkrollen-Kit**  
1x Personen, 1x Last  
**Kit de poulies de renvoi**  
1x personnes, 1x charge  
**Idler pulley kit**  
1x persons, 1x load

No. 5.410.002

**Umlenkrollen-Kit**  
2x Personen  
**Kit de poulies de renvoi**  
2x personnes  
**Idler pulley kit**  
2x persons

No. 5.410.010

**Konsole**  
Zum Befestigen von Bloclor  
**Console**  
Pour fixer Bloclor  
**Console**  
To attach Bloclor

Tractel Carol R EN 1496  
**Rettungswinde** 150 kg  
(Lastwinde bis 250 kg)  
**Treuil de sauvetage** 150 kg  
(treuil de charge jusqu'à 250 kg)  
**Rescue winch** 150 kg  
(load winch up to 250 kg)

No. 10002051 14 kg

Drahtseil / Câble / Wire rope: 20 m

No. 10002042 18 kg

Drahtseil / Câble / Wire rope: 30 m



Tractel Bloclor 20 R ESD G 150 kg  
**Höhensicherungsgerät**  
Siehe Seite 6.11  
**Antichute à rappel automatique**  
Voir page 6.11  
**Retractable type fall arrester**  
See page 6.11

No. 5.410.011 8,5 kg



max. 150 kg

Tractel Tracpode EN 795-B

No. 5.410.001 17 kg

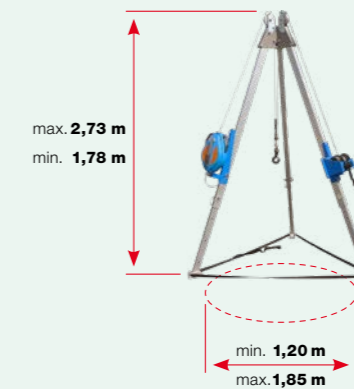

**Verstellbares Dreibein**

- Geprüft, um Abstürze von zwei Personen (inkl. Ausrüstung) aufzunehmen
- Mit Gurtband an den Füßen auch als Anschlagpunkt für Lasten bis zu 500 kg
- Aluminium, kompakte Transportgröße
- Grundausrüstung ohne Umlenkrollen

**Trépiéd réglable**

- Testé pour absorber les chutes de deux personnes (équipement compris)
- Avec des sangles aux pieds, également comme point d'ancrage pour des charges jusqu'à 500 kg
- Aluminium, taille de transport compacte
- Equipement de base sans poulies

**Adjustable tripod**

- Tested to accommodate falls of two persons (incl. equipment)
- With webbing on the feet also as an anchor point for loads up to 500 kg
- Aluminum, compact transport size
- Basic equipment without pulleys

■ **Know-how und Schweizer Qualität.**

**Seit 1904.**

Jakob Rope Systems mit Sitz in Trubschachen (Schweiz) ist ein weltweit führender Anbieter von Drahtseilen mit einer breit gefächerten Palette an individuellen Lösungen. Sämtliche Produkte werden nach gültigen Normen und mit einem zertifizierten Qualitätsmanagementsystem hergestellt.

■ **Savoir-faire et qualité suisse.**

**Depuis 1904.**

Jakob Rope Systems avec siège à Trubschachen (Suisse) est un fabricant de câbles acier au succès global qui propose une palette diversifiée de solutions individuelles. Tous les produits sont fabriqués en conformité avec les normes en vigueur et selon un système de gestion de la qualité certifié.

■ **Know-how and Swiss quality.**

**Since 1904.**

Jakob Rope Systems with headquarters in Trubschachen (Switzerland) is a globally successful provider of wire rope for a vast spectrum of customized solutions. All products are manufactured according to applicable standards under a certified quality management system.

■ Ihr Jakob-Partner:

■ Votre partenaire Jakob:

■ Your Jakob distributor:

■ Hauptsitz:

■ Siège principal:

■ Headquarters:

**Jakob AG**

Dorfstrasse 34  
3555 Trubschachen  
Switzerland

☎ +41 (0)34 495 10 10

✉ info@jakob.ch

**Jakob GmbH**

Im Pfingstwasen 1  
73035 Göppingen  
Germany

☎ +49 (0)7161 65883 0

✉ info@jakob.eu

**Seilerei Wüstner GmbH**

Zimmerau 442  
6881 Mellau  
Austria

☎ +43 (0)5518 2690

✉ office@seil.at

**Jakob France SAS**

3, Rue de l'Artisanat  
67240 Bischwiller  
France

☎ +33 (0)1 53 25 05 50

✉ info@jakob.fr

**Jakob Inc.**

2665 NW 1st Ave  
FL 33431 Boca Raton  
USA

☎ +1 561-330-6502

☎ +1 866-215-1421

✉ info@jakob-usa.com

[jakob.com](http://jakob.com)

04/2024 | © Copyright by Jakob AG Switzerland / Idea & Conception by Atelier Jakob AG, CH-1783 Barberêche

